

# تندر ۹۰+

اتوماتیک

دستی



## راهنمای دارنده محصول

دارنده محترم

این کتابچه برای آگاهی شما از نحوه استفاده بهینه از خودرو تهیه شده و حاوی نکات مهم ایمنی،

عملکردی و نگهداری است.

لطفاً این کتابچه را همواره در خودرو به همراه داشته و در حفظ و نگهداری آن کوشا باشید.

سیالات توصیه شده برای شرایط آب و هوای ایران:

نام محصول	استاندارد	مورد مصرف
ELF COMPETITION ST 10W-40	ACEA A3 / API SL	روغن موتور
ELF FRELUB 650	SAE J 1704 / FMVSS 116 (DOT 4)	روغن ترمز
ELF RENAULTMATIC D2	GM DEXRON II	روغن فرمان هیدرولیک
GLACEOL RX		مایع خنک کننده
		

# به خودروی جدیدتان خوش آمدید

در این دفترچه راهنما اطلاعاتی گردآوری شده است تا به شما این امکان را بدهد که بتوانید:

- خودروی جدید خود را به خوبی بشناسید و بدین ترتیب به طور کامل و در بهترین شرایط استفاده، از تمامی امکانات فنی آن بهره مند شوید.
- با رعایت توصیه‌هایی ساده ولی دقیق در خصوص نگهداری خودرو از بهترین عملکرد آن به صورت دائمی بهره مند گردید.
- بدون اتلاف وقت زیاد، توان رویارویی با مشکلات ساده‌ای را که نیاز به مراجعه به متخصص ندارد، کسب نمایید.

زمانی را که صرف خواندن این دفترچه راهنما می‌کنید با توجه به اطلاعاتی که از آن کسب می‌کنید و دانش فنی که در آن می‌یابید به خوبی جبران خواهد شد. و اگر نکاتی همچنان مبهم باقی ماند، پرسنل شبکه خدمات پس از فروش با کمال میل آماده‌اند تا اطلاعات اضافی مورد نیاز شما را در اختیارتان قرار دهند.

برای کمک به شما در مطالعه این دفترچه راهنما، از علامت زیر استفاده شده است:



به منظور نشان دادن هشدار، خطر یا دستورات ایمنی.

اطلاعات فنی مدل‌هایی که در این دفترچه راهنما آمده است، براساس مشخصات فنی شناخته شده در زمان تهیه این مدرک جمع آوری شده است. این دفترچه راهنما اطلاعات مجموعه تجهیزات موجود (استاندارد یا اختیاری) را جمع آوری نموده است، وجود این تجهیزات و امکانات به نوع خودرو، نوع محصول انتخاب شده و بازار کشوری که محصول در آن به فروش می‌رسد بستگی دارد.

به علاوه بعضی تجهیزات و امکانات که در طول سال می‌بایست به بازار عرضه شوند نیز در این دفترچه معرفی شده‌اند.

در این دفترچه، هر کجا به [نمایندگی مجاز] اشاره شده، منظور نمایندگی مجاز داجیا است.

با آرزوی یک رانندگی لذت بخش برای شما.

هر گونه نسخه برداری یا ترجمه، حتی جزئی، بدون مجوز کتبی صاحب اثر ممنوع است.





## فهرست

### فصل‌ها

۱

..... آشنایی با مشخصات خودرو

۲

..... رانندگی

۳

..... آسایش در خودرو

۴

..... سرویس و نگهداری

۵

..... دستورالعمل‌های کاربردی

۶

..... مشخصات فنی

۷

..... فهرست الفبایی



# فصل ۱: آشنایی با مشخصات خودرو

۲-۱	..... کلیدها، ریموت قفل مرکزی با امواج رادیویی: اطلاعات کلی
۵-۱	..... بستن و باز کردن قفل دربها
۶-۱	..... باز کردن و بستن دربها
۷-۱	..... سیستم ضد سرقت
۹-۱	..... پشت سری‌های صندلی جلو
۱۰-۱	..... کمربندهای ایمنی
۱۴-۱	..... تجهیزات مکمل کمربندهای ایمنی جلو
۱۸-۱	..... تجهیزات محافظت جانبی
۱۹-۱	..... تجهیزات مکمل نگهدارنده
۲۰-۱	..... ایمنی کودکان: اطلاعات کلی
۲۳-۱	..... نصب صندلی کودک
۲۴-۱	..... تثبیت صندلی کودک
۲۸-۱	..... فعال و غیرفعال کردن کیسه هوای سرنشین جلو
۳۱-۱	..... آینه‌ها
۳۲-۱	..... موقعیت راننده
۳۶-۱	..... چراغ‌های هشدار
۳۹-۱	..... صفحه نشانگرها
۴۱-۱	..... کامپیوتر صفحه نشانگرها
۴۵-۱	..... غربلک فرمان، ساعت
۴۶-۱	..... روشنایی و چراغ‌های بیرونی خودرو
۴۸-۱	..... تنظیم ارتفاع نور چراغ‌های جلو
۴۹-۱	..... هشدار صوتی (بوق) و نوری (چراغ زدن)
۵۰-۱	..... برف پاک‌کن / شیشه‌شوی / یخ زدایی
۵۲-۱	..... مخزن سوخت (سوخت‌گیری)

A



کلید A

۱ کلید کددار جهت روشن کردن خودرو، باز و بسته کردن درب‌ها و درب باک.

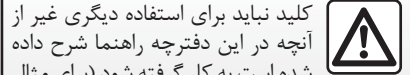

کلید نباید برای استفاده دیگری غیر از آنچه در این دفترچه راهنما شرح داده شده است به کار گرفته شود (برای مثال باز کردن درب شیشه نوشیدنی، غیره)

B

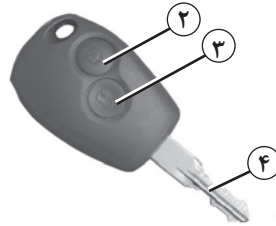

ریموت قفل مرکزی با امواج رادیویی A

۲ قفل کردن درب‌ها و درب صندوق

۳ باز کردن درب‌ها و درب صندوق.

۴ کلید کددار جهت روشن کردن خودرو، باز کردن درب راننده و درب باک

تذکر

از قرار دادن ریموت کنترل در محیط‌های سرد، گرم یا مرطوب خودداری کنید.

مسئولیت راننده



هیچ گاه خودرویی را که در آن کودک یا موجود زنده دیگری قرار دارد و کلید نیز داخل آن است، حتی برای مدت کوتاه ترک نکنید.

در واقع کودک می‌تواند با روشن کردن موتور، فعال ساختن تجهیزات الکتریکی مثل شیشه‌بالاها یا قفل کردن درب‌ها، ایمنی خود و دیگران را به خطر بیندازد. خطر جراحات جدی.

## محدوده عملکرد ریموت قفل مرکزی

محدوده عملکرد ریموت قفل مرکزی با توجه به محیط‌های مختلف، متفاوت است. مراقب دستکاری ریموت قفل مرکزی باشید زیرا فشردن اتفاقی آن می‌تواند باعث قفل و یا باز شدن درب‌های خودرو گردد.

## اختلال

قرارگیری کلید در معرض برخی عوامل خارجی (اشیاء فلزی، تلفن همراه، یا حوزه مغناطیسی قوی و غیره) می‌تواند باعث ایجاد اختلال و بروز ایراد در عملکرد سیستم شود.

## تعویض و تهیه کلید یا ریموت اضافی

برای این منظور فقط به نمایندگی‌های مجاز مراجعه نمایید.

- در صورت نیاز به تعویض یک کلید، به همراه خودرو و و کلیه کلیدهای آن به یکی از نمایندگی‌های مجاز مراجعه کنید تا تمام مجموعه مجدداً برنامه ریزی شود.
- بسته به مدل خودرو، امکان استفاده از چهار ریموت قفل مرکزی وجود دارد.

## خرابی ریموت قفل مرکزی

اطمینان حاصل کنید که از یک باتری مناسب و سالم استفاده شده است. باتری باید از تاریخ مصرف حدود دو سال برخوردار باشد.

برای روش تعویض باتری، به بخش «ریموت قفل مرکزی با امواج رادیویی: باتری» در فصل ۵ مراجعه نمایید.

## قفل کردن / باز کردن قفل دربها

قفل دربها با استفاده از ریموت کنترل B باز و بسته می شود.

ریموت دارای یک باتری است که باید تعویض شود (به بخش «ریموت کنترل قفل مرکزی با امواج رادیویی» در فصل ۵ مراجعه نمایید).

B



### قفل کردن دربها

دکمه قفل کردن ۱ را فشار دهید.

قفل شدن دربها با دوبار چشمک زدن فلاشرها و راهنماهای جانبی نشان داده می شود.

اگر یکی از دربها (دربهای جانبی یا صندوق) باز باشد یا به خوبی بسته نشده باشد، قفل دربها بسته و بلافاصله می شود و چراغهای فلاشر و راهنمای جانبی چشمک نمی زند.

B



### باز کردن قفل دربها

دکمه باز کردن قفل ۲ را فشار دهید.

عمل باز شدن قفل دربها با یکبار چشمک زدن چراغهای فلاشر و راهنمای جانبی نشان داده می شود.

## قفل کردن / باز کردن قفل درب‌ها



### قفل کردن دستی درب‌های خودرو از بیرون

قفل درب‌های خودرو را با استفاده از ریموت کنترل باز کنید (به بخش «ریموت کنترل فرکانس رادیویی: استفاده» در فصل ۱ مراجعه نمایید) یا کلید را وارد قفل یکی از درب‌ها نمایید.

بر حسب سطح خودرو، کلید، درب راننده یا هر چهار درب را قفل یا باز می‌کند.



### دکمه قفل مرکزی

بر حسب به سطح خودرو، دکمه قفل مرکزی می‌تواند برای بستن یا باز کردن همزمان قفل درب‌ها و درب صندوق عقب مورد استفاده قرار گیرد.

با فشار دادن دکمه ۲ می‌توانید قفل درب‌ها را ببندید یا باز کنید.

در صورت باز بودن یکی از درب‌های جلو، این دکمه عمل نخواهد کرد.

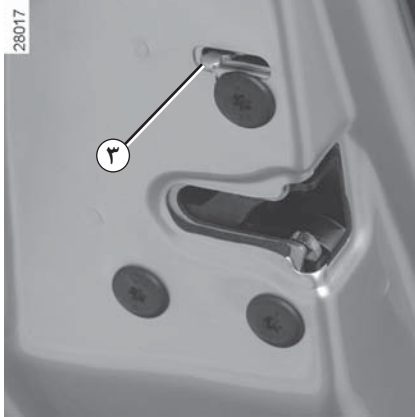

### قفل کودک

برای جلوگیری از باز شدن درب‌های عقب از داخل، زبانه ۳ هر یک از درب‌ها را جابه‌جا کنید و از داخل بررسی نمایید که درب‌ها بطور صحیح قفل شده باشند.

مسئولیت راننده



اگر می‌خواهید در حال رانندگی درب‌ها قفل باشند، در نظر داشته باشید که این امر می‌تواند ورود امدادگران را به داخل خودرو در مواقع اضطراری بسیار مشکل سازد.



28149

### باز کردن دستی درب‌های خودرو از بیرون

قفل درب‌ها باید باز باشد (به بخش «قفل کردن / باز کردن قفل درب‌ها» در فصل ۱ مراجعه کنید).

**جلو:** دست خود را زیر دستگیره ۱ قرار دهید و آن را به طرف خود بکشید.

**عقب (باز کردن دستی):** از داخل خودرو دکمه قفل کن درب ۲ را بالا کشیده و دستگیره درب را بکشید.

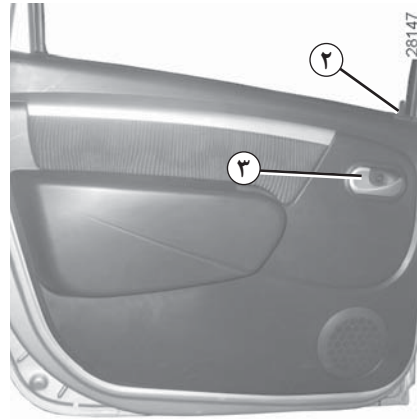

28147

### باز کردن دستی درب‌های خودرو از داخل

**جلو:** دستگیره ۳ را بکشید.

**عقب:** از داخل خودرو دکمه قفل کن درب ۲ را بالا کشیده و دستگیره درب ۳ را بکشید.

### هشدار صوتی روشن ماندن چراغ‌ها

در صورتی که چراغ‌های خودرو پس از خاموش کردن موتور روشن مانده باشند، در هنگام باز شدن درب راننده (برای جلوگیری از خالی شدن باتری و غیره) یک هشدار صوتی شنیده می‌شود تا به شما یادآوری کند که چراغ‌ها روشن مانده‌اند.

### مسئولیت راننده هنگام توقف و پارک خودرو



هیچ گاه خودرویی را که کودک، فرد بالغ دارای ناتوانی یا حیوان درون آن است، حتی برای مدت کوتاه ترک نکنید.

در واقع آنها می‌توانند با روشن کردن موتور، فعال ساختن تجهیزات الکتریکی مثل شیشه‌بالا برها یا قفل کردن درب‌ها، ایمنی خود و دیگران را به خطر بیندازند.

علاوه بر این، به خاطر داشته باشید که در هوای گرم و / یا آفتابی دمای محفظه سرنشین به سرعت افزایش می‌یابد.

**خطر مرگ یا جراحت جدی.**



## سیستم ضد سرقت

این سیستم از روشن شدن خودرو توسط افرادی که کلید کددار استارت خودرو را در اختیار ندارند، جلوگیری می‌کند.

### اصول عملکرد

چند ثانیه پس از بیرون آوردن کلید استارت، خودرو به‌طور خودکار وارد حالت ضد سرقت می‌شود.

اگر کلید کددار استارت توسط خودرو شناسایی نشود، چراغ هشدار ۱ به صورت مداوم چشمک می‌زند و خودرو روشن نمی‌شود.

### بروز ایراد در عملکرد

اگر پس از باز کردن سوئیچ، چراغ هشدار ۱ همچنان چشمک بزند یا به صورت مداوم روشن باشد، نشان دهنده بروز ایراد در عملکرد سیستم است.

در این حالت، الزاماً به یکی از نمایندگی‌های مجاز مراجعه نمایید. فقط متخصصین مربوطه، مجاز به برطرف کردن ایراد سیستم هستند.

در صورت بروز اشکال در کلید کددار استارت، از کلید زاپاس (که به همراه خودرو در اختیار شما قرار می‌گیرد) استفاده کنید.



### عملکرد سیستم

پس از باز کردن سوئیچ، چراغ هشدار ۱ حدود سه ثانیه روشن شده و سپس خاموش می‌شود. خودرو کد را تشخیص داده است. می‌توانید موتور را روشن کنید.

### محافظت از خودرو

چند ثانیه پس از بستن سوئیچ، چراغ هشدار ۱ شروع به چشمک زدن می‌کند.

سیستم ضد سرقت تنها بعد از بسته شدن سوئیچ، فعال می‌شود.



هرگونه تعمیر و یا تغییر بر روی سیستم ضد سرقت (واحد کنترل الکترونیکی، سیم کشی، غیره)، می‌تواند خطرناک باشد. این کار باید توسط پرسنل آموزش دیده شبکه خدمات پس از فروش صورت پذیرد.

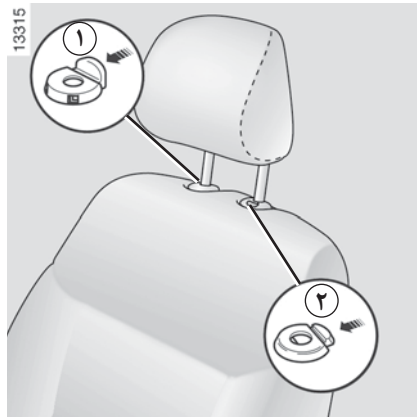

## تنظیم ارتفاع پشت سری

زبانه ۱ را فشار دهید و همزمان پشت سری را به موقعیت مورد نظر حرکت دهید.

## برای برداشتن آن

زبانه‌های ۱ و ۲ راهنمای پشت سری را فشار دهید و پشت سری را بالا ببرید تا آزاد شود (در صورت لزوم پشتی صندلی را به عقب خم کنید).

## برای نصب مجدد پشت سری

میله‌های پشت سری را داخل غلاف‌های موجود بر روی صندلی قرار دهید (در صورت لزوم پشتی صندلی را به عقب خم کنید). پشت سری را فشار دهید تا در محل خود قفل شود.

26342

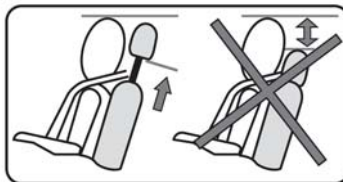

پشت سری یک وسیله ایمنی است. دقت کنید که در جای خود قرار گرفته و در موقعیت صحیح باشد: قسمت بالای پشت سری باید با سر شما هم راستا باشد.

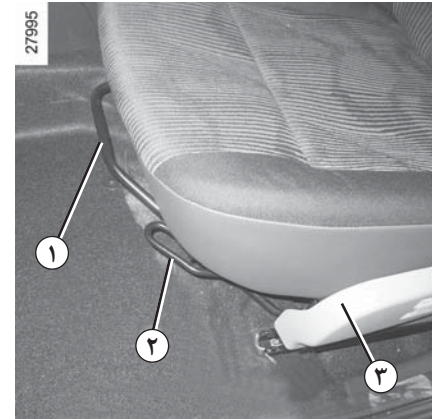
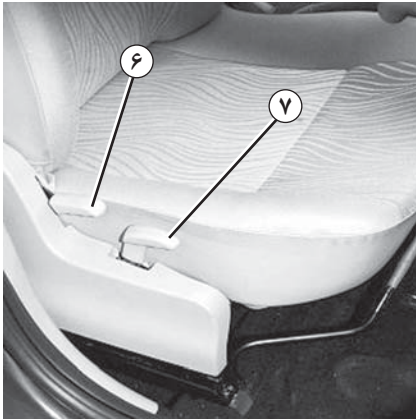

به دلایل ایمنی، این تنظیمات را فقط هنگامی که خودرو متوقف است انجام دهید.



به منظور حفظ کارایی کمربندهای ایمنی، توصیه می‌شود پشتی صندلی‌ها را زیاد به عقب خم نکنید.

هیچ شئی نباید در کف خودرو (قسمت جلو سمت راننده) قرار داده شود، زیرا در هنگام ترمز ناگهانی امکان غلطیدن این اشیاء به زیر پدال و جلوگیری از عملکرد صحیح آن وجود دارد.

این سیستم، که دارای ترموستات است، میزان گرمایش را تنظیم نموده و در صورت لزوم آن را غیرفعال می‌نماید.

## برای خواباندن پشتی صندلی

برحسب سطح خودرو، دستگیره چرخان ۵ یا اهرم ۶ را حرکت دهید و پشتی را در موقعیت دلخواه تنظیم کنید.

## برای تنظیم پشتی صندلی راننده در ناحیه کمر

برحسب سطح خودرو، دستگیره چرخان ۴ را بچرخانید.

## برای جلو کشیدن یا عقب بردن

اهرم ۱ را به طرف بالا بکشید تا صندلی آزاد شود. موقعیت صندلی را انتخاب کرده، اهرم را رها کنید و از قفل شدن صندلی اطمینان حاصل کنید.

## برای تنظیم ارتفاع نشیمنگاه صندلی راننده

برحسب سطح خودرو، اهرم ۲ یا دستگیره ۷ را به طرف بالا بکشید، نشیمنگاه صندلی را در ارتفاع دلخواه تنظیم کنید و اهرم را رها کنید.

## گرمکن صندلی

برحسب سطح خودرو، هنگامی که سوئیچ باز است، کلید ۳ را فشار دهید.

در تمام مدت رانندگی کمربند ایمنی خود را بسته نگه دارید. علاوه بر این، همواره باید قوانین کشوری را که در آن زندگی می‌کنید رعایت نمایید.

برای تضمین عملکرد مناسب کمربندهای ایمنی عقب، از قفل شدن صحیح نشیمنگاه صندلی عقب اطمینان حاصل کنید. به بخش «نشیمنگاه صندلی عقب: عملکرد» در فصل ۳ رجوع کنید.

اگر کمربند ایمنی به خوبی تنظیم نشده باشد یا دارای پیچ خوردگی باشد می‌تواند هنگام تصادف باعث جراحت شود.



از هر کمربند ایمنی تنها برای یک نفر، کودک یا بزرگسال، استفاده کنید.

حتی زنان باردار نیز باید از کمربند ایمنی استفاده کنند. در این حالت، دقت کنید که نوار پایینی کمربند به قسمت پایین شکم فشار زیاد وارد نکند، ضمن اینکه بیش از اندازه آزاد هم نباشد.

قبل از حرکت، ابتدا وضعیت رانندگی خود را تنظیم کنید، سپس از کلیه سرنشینان خودرو بخواهید کمربند ایمنی خود را به منظور برخورداری از بهترین وضعیت ایمنی، تنظیم نمایند.

### تنظیم وضعیت رانندگی

(برحسب سطح خودرو)

– در قسمت انتهای صندلی بنشینید (قبل از آن پالتو، کاپشن و غیره را از تنتان در آورید). این مسأله برای قرارگیری قسمت پشت در وضعیت صحیح ضروری است؛

– فاصله صندلی را نسبت به پدال‌ها تنظیم کنید. حداکثر عقب دادن صندلی باید متناسب با حالت پایین رفتن کامل کلاچ صورت گیرد. پشتی صندلی باید به نحوی تنظیم شود که دست‌ها فقط کمی خم شوند؛

– موقعیت غربلک فرمان را تنظیم کنید؛

– وضعیت پشت سری را تنظیم نمایید. برای حداکثر ایمنی، سر شما باید تا جای ممکن نزدیک به پشت سری قرار گیرد.

– ارتفاع صندلی را تنظیم کنید. تنظیم ارتفاع صندلی، دید شما را در هنگام رانندگی بهبود می‌بخشد.



### تنظیم کمربندهای ایمنی

کاملاً به پشتی صندلی تکیه دهید.

نوار ناحیه سینه ۱ باید تا حد ممکن به قسمت پایین گردن نزدیک باشد، بدون اینکه روی آن قرار بگیرد.

نوار ناحیه ران ۲ باید از پهنا روی ران‌ها و مقابل لگن قرار بگیرد.

کمربند باید تا حد ممکن با بدن در تماس باشد، یعنی از پوشیدن لباس‌های ضخیم یا قرار دادن اشیاء در زیر نوار کمربند و غیره خودداری کنید.



### بستن کمر بند ایمنی

نوار کمر بند را به آرامی و بدون ضربه بکشید و مطمئن شوید که زبانه ۴ آن داخل قفل ۶ جا بیفتد (قفل شدن کمر بند را با کشیدن زبانه ۴ کنترل کنید).

اگر کمر بند گیر کرد، آنرا به عقب برگردانید و مجدداً آنرا بکشید.

اگر کمر بند کاملاً گیر کرده است، نوار آنرا به آرامی و با نیروی زیاد بکشید تا حدود ۳ سانتیمتر از آن بیرون کشیده شود. کمر بند را رها کنید تا خود به خود جمع شود، سپس مجدداً آنرا بکشید.

اگر ایراد برطرف نشد، به نمایندگی مجاز مراجعه نمایید.



### تنظیم ارتفاع کمر بند ایمنی جلو

(برحسب سطح خودرو)

دکمه ۷ را برای تنظیم ارتفاع کمر بند حرکت دهید، به نحوی که نوار کمر بند ایمنی ۳ همان گونه که قبلاً توضیح داده شد، قرار بگیرد.

هنگامی که تنظیم انجام شد، از قفل شدن صحیح کمر بند ایمنی اطمینان حاصل کنید.

### باز کردن کمر بند ایمنی

دکمه ۵ روی قفل ۶ را فشار دهید؛ کمر بند به وسیله جمع کن به محل خود برمی گردد. برای جمع شدن بهتر، زبانه را با دست هدایت کنید.

### چراغ هشدار نداشتن کمر بند ایمنی



برحسب سطح خودرو، در صورتی که کمر بند ایمنی راننده بسته نشده باشد، این چراغ بعد از روشن شدن موتور روشن می ماند. زمانی که سرعت خودرو به حدود ۱۶ کیلومتر در ساعت برسد، چراغ شروع به چشمک زدن می کند و یک هشدار صوتی به مدت ۹۰ ثانیه به صدا در می آید.

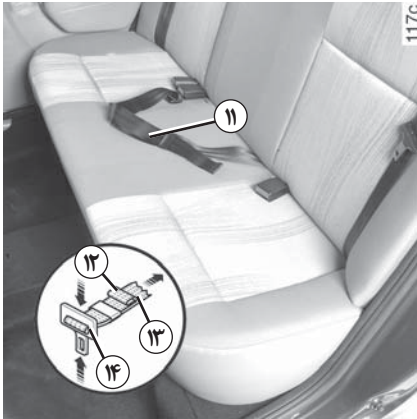

### نوار پایینی کمر بند ایمنی عقب با تنظیم دستی ۱۱

این نوار باید از پهنا روی ران‌ها و مقابل لگن قرار گیرد.

کمر بند می‌بایست تا حد ممکن با بدن در تماس باشد، یعنی از پوشیدن لباس‌های ضخیم، قرار دادن اشیاء در زیر نوار کمر بند و غیره خودداری کنید. برای محکم کردن کمر بند، نوار ۱۲ آنرا بکشید. برای شل کردن کمر بند، قفل تنظیم ۱۴ را عمود بر کمر بند قرار داده و ضمن کشیدن نوار ۱۳، قفل را از سمت حلقه فشار دهید.



نوار ۸ را به آرامی بکشید.

زبانه ۹ آنرا داخل قفل قرمز رنگ مربوطه ۱۰ قرار دهید.

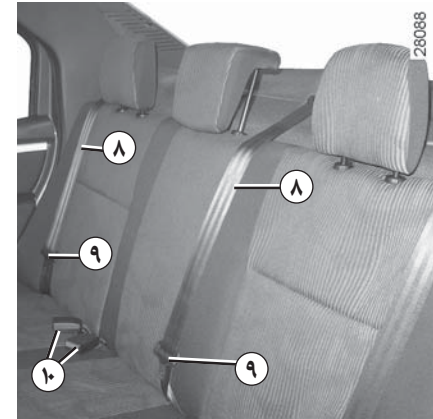

### کمربندهای ایمنی عقب مجهز به قرقره جمع کن

قفل کردن و باز کردن قفل آنها به همان صورتی که برای کمربندهای جلو توضیح داده شد انجام می‌شود.

پس از هر بار جابه‌جا کردن صندلی عقب، محل کمر بند ایمنی عقب و عملکرد صحیح آن را کنترل نمایید.





- هیچ گونه تغییری نباید در اجزاء سیستم ایمنی سرنشین ایجاد شود: کمربند، صندلی و نیز بست‌های آنها. برای موارد خاص (به عنوان مثال: نصب صندلی کودک)، به نمایندگی‌های مجاز مراجعه نمایید.
- از وسیله‌هایی که باعث ایجاد لقی در تسمه کمربند می‌شوند (مانند گیره، سنجاق و غیره) استفاده نکنید زیرا شل بودن کمربند ایمنی می‌تواند باعث ایجاد جراحات در هنگام حادثه گردد.
- هیچ گاه نوار ناحیه شانه کمربند ایمنی را از زیر بازو یا پشت خود عبور ندهید.
- یک کمربند را برای بیشتر از یک نفر استفاده نکنید و هیچ گاه نوزاد یا کودکی را که روی پایتان نشسته است با کمربند خود نبندید.
- کمربند هرگز نباید پیچ بخورد.
- پس از یک تصادف جدی، کمربندهای ایمنی را مورد بازدید قرار دهید و در صورت لزوم آنها را تعویض نمایید. به محض مشاهده علامت فرسودگی بر روی کمربندهای ایمنی، آنها را تعویض نمایید.
- هنگام قرار دادن مجدد نشیمنگاه صندلی عقب، دقت کنید کمربند ایمنی به خوبی در جای خود قرار گیرد تا بتوان به درستی از آن استفاده نمود.
- دقت کنید هیچ شیئی در محل قفل کمربند قرار نگرفته باشد زیرا ممکن است مانع از عملکرد صحیح آن شود.
- از موقعیت صحیح قفل کمربند ایمنی اطمینان حاصل کنید (قفل نباید زیر افراد یا اشیاء پنهان، فشرده یا له شود).

این تجهیزات بر حسب سطح خودرو عبارتند از:

- پیش کشنده‌های قفل کمربند ایمنی جلو؛
  - محدود کننده فشار به قفسه سینه؛
  - کیسه هوای جلویی راننده و سرنشین جلو.
- این سیستم‌ها به نوعی طراحی شده‌اند تا در صورت وارد آمدن ضربه از جلو، به طور مستقل یا مشترک عمل کنند.

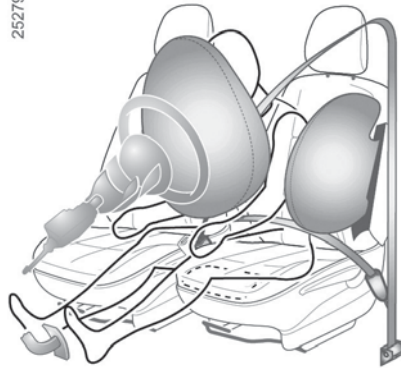

25279

### پیش کشنده‌ها

در صورت وارد آمدن ضربه شدید از جلو هنگامی که سوئیچ باز است، سیستم می‌تواند با توجه به شدت ضربه، یک پیستون را که باعث جمع شدن فوری کمربند می‌شود، فعال کند.

پیش کشنده‌ها، با حفظ کمربند ایمنی بر روی بدن، سرنشینان را به صورت محکم روی صندلی نگه می‌دارند، و بدین ترتیب کارایی کمربند ایمنی را افزایش می‌دهند.

- بعد از تصادف مجموعه وسایل ایمنی سرنشین را بازبینی کنید.



- هرگونه تعمیر و یا دستکاری سیستم ایمنی (کیسه هوا، واحد کنترل الکترونیکی، سیم کشی و...) یا استفاده از این سیستم در خودروهای دیگر، حتی اگر مشابه باشد، اکیداً ممنوع است.

- برای اجتناب از فعال شدن ناگهانی سیستم که می‌تواند باعث به وجود آمدن خسارت شود، فقط پرسنل آموزش دیده شبکه خدمات پس از فروش مجاز به تعمیر و یا دستکاری تجهیزات مکمل کمربندهای ایمنی جلو هستند.

- کنترل مدارهای الکتریکی سیستم فعال کننده فقط باید توسط پرسنلی که به طور تخصصی آموزش دیده‌اند و با استفاده از ابزارهای مخصوص، انجام شود.

- هنگام از رده خارج کردن خودرو، برای از بین بردن چاشنی‌های فعال کننده سیستم، به یکی از نمایندگی‌های مجاز مراجعه کنید.

سیستم می‌تواند با توجه به شدت

ضربه، یکی از موارد زیر را فعال کند:



- قفل شدن کمربند ایمنی؛

- پیش کشنده قفل کمربند ایمنی (که برای اصلاح میزان خلاصی کمربند فعال می‌شود)؛

- کیسه‌های هوا.



### محدود کننده نیرو

هنگامی که شدت ضربه از حد خاصی بیشتر شود، این سیستم فعال شده تا نیروی وارده از کمربند به بدن را تا سطح قابل تحملی کاهش دهد.

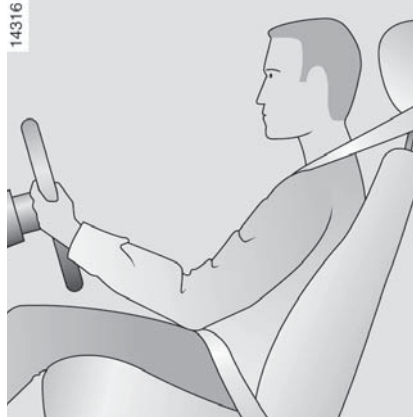



### کیسه هوای راننده و سرنشین جلو

در قسمت جلو طرف راننده و سرنشین قرار می‌گیرد. وجود این تجهیزات با نوشته "Airbag" بر روی فرمان، داشبورد و یک برچسب بر روی شیشه جلو یا آینه آفتابگیر نشان داده شده است.



هر سیستم کیسه هوا تشکیل شده است از:

- یک کیسه هوا و چاشنی فعال کننده آن که برای راننده روی فرمان و برای سرنشین داخل داشبورد تعبیه شده است؛
- یک واحد کنترل الکترونیکی که بر عملکرد جرقه زن الکتریکی ژنراتور گاز نظارت دارد؛
- یک چراغ وضعیت  در صفحه نشانگرها؛
- چند حسگر.



سیستم کیسه هوا براساس اصول پیروتکنیک عمل می‌کند، بدین صورت که در هنگام باز شدن تولید گرما کرده، دود آزاد می‌کند (دودی که متفاوت از دود ناشی از آتش سوزی است) و صدای انفجار آن به گوش می‌رسد. باز شدن کیسه هوا که باید بسیار سریع انجام شود، می‌تواند باعث ایجاد جراحت یا آسیب‌های دیگر بر روی پوست شود.

## اصول عملکرد

سیستم فقط وقتی عمل می‌کند که سوئیچ باز باشد. هنگام وارد آمدن یک ضربه شدید از جلو، کیسه‌های هوا به سرعت باد می‌شوند و بدین ترتیب از برخورد سر راننده به فرمان و سر سرنشین جلو به داشبورد جلوگیری می‌کنند. سپس، باد کیسه هوا بلافاصله خالی می‌شود تا مانع خروج سرنشینان از خودرو نگردد.

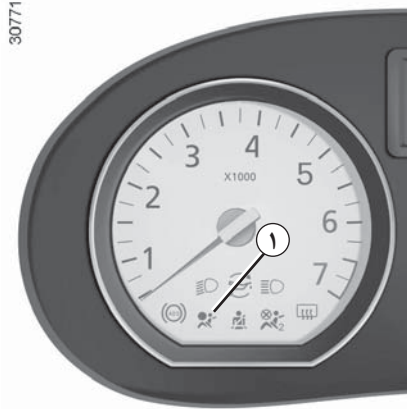

30771

در این صورت نصب صندلی کودک در حالت پشت به جاده بر روی صندلی سرنشین جلو ممنوع است.

همچنین استفاده از این صندلی برای سرنشین توصیه نمی‌گردد.

در صورت بروز هر یک از این حالت‌ها هر چه سریعتر با یکی از نمایندگی‌های مجاز تماس بگیرید.

## بروز ایراد در عملکرد

در هنگام باز کردن سوئیچ، چراغ هشدار ۱ در روی صفحه نشانگرها روشن و پس از چند ثانیه خاموش می‌شود.

اگر در هنگام باز کردن سوئیچ، چراغ هشدار روشن نشود یا در هنگام روشن بودن موتور به طور مداوم روشن بماند، نشان دهنده بروز ایراد در عملکرد سیستم است.

سیستم کیسه هوا براساس اصول پیروتکنیک عمل می‌کند، بدین صورت که در هنگام باز شدن تولید گرما کرده، دود آزاد می‌کند (دودی که متفاوت از دود ناشی از آتش سوزی است) و صدای انفجار آن به گوش می‌رسد. باز شدن کیسه هوا که باید بسیار سریع انجام شود، می‌تواند باعث ایجاد جراحت یا آسیب‌های دیگر بر روی پوست شود.





### هشدارهای مربوط به کیسه هوای راننده

- غریبک فرمان یا کیسه هوای آن را به هیچ وجه دستکاری نکنید.
- پوشاندن کیسه هوای فرمان اکیداً ممنوع است.
- هیچ گونه وسیله‌ای (سنجاق، آرم، ساعت، پایه تلفن همراه و غیره) را بر روی کیسه هوای فرمان نچسبانید.
- باز کردن غریبک فرمان ممنوع است (به جز برای پرسنل مجاز شبکه خدمات پس از فروش).
- در حالت نزدیک به فرمان رانندگی نکنید، وضعیت خود را طوری تنظیم کنید که دستانتان تقریباً به صورت مستقیم قرار گیرند (به بخش «تنظیم وضعیت رانندگی» در فصل ۱ مراجعه کنید) رعایت فاصله کافی جهت باز شدن، کارایی صحیح کیسه هوا را تأمین می‌نماید.

### توصیه‌هایی در مورد کیسه هوای سرنشین: موقعیت ۲

- هیچ گونه وسیله‌ای (سنجاق، آرم، ساعت، پایه تلفن همراه و غیره) را بر روی داشبورد در ناحیه کیسه هوا نچسبانید.
- هیچ وسیله‌ای را بین داشبورد و سرنشین قرار ندهید (حیوان، چتر، عصا، بسته و غیره)
- سرنشین جلو نباید پاهای خود را روی داشبورد یا صندلی قرار دهد زیرا این امر در صورت عملکرد سیستم باعث وارد آمدن جراحات‌های جدی خواهد شد. به طور کلی تمام اجزاء بدن (زانو، دست، سر و غیره) را از داشبورد دور نگه دارید.
- به محض برداشتن صندلی کودک، برای اطمینان از ایمنی سرنشین در هنگام ضربه شدید، کیسه هوای سرنشین جلو را دوباره فعال کنید.

**نصب صندلی کودک در حالت پشت به جاده در روی صندلی سرنشین جلو تا زمانی که تجهیزات مکمل کمربند ایمنی سرنشین جلو غیر فعال نشده باشد، ممنوع است**

(به قسمت «غیر فعال کردن کیسه هوای سرنشین جلو» در فصل ۱ مراجعه نمایید).



کلیه هشدارهای این قسمت به منظور جلوگیری از باز نشدن کیسه هوا و اجتناب از جراحات‌های ناشی از پرتاب اجسام بر اثر باز شدن کیسه هوا ارائه شده‌اند.

این کیسه‌های هوا ممکن است برای صندلی‌های جلو تعبیه شده باشند و در صورت وارد آمدن ضربه شدید جانبی، برای محافظت از سرنشینان در کنار صندلی (سمت درب) باز می‌شوند.

#### هشدارهای مربوط به کیسه هوای جانبی



- نصب روکش صندلی: صندلی‌های مجهز به کیسه هوا به روکش‌های مخصوص خودرو نیاز دارند. برای تهیه کردن این روکش‌ها به نمایندگی مجاز مراجعه کنید. استفاده از هر نوع روکش متفرقه (یا روکش مخصوص یک خودرو دیگر) می‌تواند بر روی عملکرد صحیح کیسه‌های هوا تأثیر گذاشته و ایمنی شما را به خطر اندازد.
- از قرار دادن تجهیزات جانبی، وسایل متفرقه، یا حتی حیوانات بین پشتی صندلی، درب و رودری‌ها اکیداً خودداری کنید. همچنین پشتی صندلی را با وسایلی مانند لباس یا لوازم جانبی نپوشانید. زیرا این امر می‌تواند بر روی عملکرد صحیح کیسه هوا تأثیر گذاشته و باعث ایجاد جراحت در هنگام باز شدن آن شود.
- هرگونه باز و بسته کردن و ایجاد تغییرات بر روی صندلی‌ها و رودری‌ها اکیداً ممنوع است، مگر توسط پرسنل خدمات پس از فروش.

کلیه هشدارهای این قسمت به منظور جلوگیری از باز نشدن کیسه هوا و اجتناب از جراحات‌های ناشی از پرتاب اجسام بر اثر باز شدن کیسه هوا ارائه شده‌اند.



کیسه هوا مکمل عملکرد کمربند ایمنی بوده و این دو، اجزاء لاینفک سیستم ایمنی سرنشین می‌باشند. بنابراین بستن دائمی کمربند ایمنی اهمیت بسیار زیادی دارد. نبستن آن می‌تواند باعث ایجاد صدمه و جراحات جدی در هنگام تصادف گردد. علاوه بر این، می‌تواند خطر ایجاد جراحات‌های سطحی را که در هنگام باز شدن کیسه هوا اجتناب ناپذیر است، افزایش دهد.

کیسه‌های هوا هنگام واژگون شدن خودرو و یا وارد آمدن ضربه از پشت، عمل نمی‌کنند. در صورت وارد آمدن ضربه‌های شدید به قسمت زیر خودرو، به علت وجود چاله، سنگ و غیره، احتمال فعال شدن کیسه‌های هوا و تجهیزات مربوطه وجود دارد.

- هرگونه دستکاری یا تغییر سیستم کیسه هوای راننده یا سرنشین (کیسه‌های هوا، واحد کنترل الکترونیکی، سیم کشی و غیره) **اکیداً ممنوع است** (مگر توسط پرسنل آموزش دیده شبکه خدمات پس از فروش)
- به منظور تضمین عملکرد صحیح سیستم و اجتناب از باز شدن اتفاقی کیسه هوا، فقط پرسنل آموزش دیده شبکه خدمات پس از فروش مجاز به کار بر روی آن هستند.
- به لحاظ ایمنی، بعد از بروز تصادف، سرقت یا اقدام به سرقت خودرو، سیستم کیسه هوا را توسط نمایندگی‌های مجاز مورد بازدید قرار دهید.
- هنگامی که قصد فروش خودرو را دارید، خریدار را از این شرایط آگاه کنید و این دفترچه راهنما را به وی تحویل دهید.
- هنگام از رده خارج کردن خودرو، برای ازبین بردن چاشنی‌های فعال کننده سیستم، به یکی از نمایندگی‌های مجاز مراجعه کنید.

### حمل و نقل کودک

کودک نیز باید مانند فرد بزرگسال به طرز صحیح بنشیند و کمربند او در مسیرهای کوتاه یا بلند به هر حال بسته شود. شما مسؤول جان کودکی هستید که با خود حمل می‌کنید.

کودک را فردی بالغ در مقیاس کوچک تصور نکنید. جراحات های خاصی او را تهدید می‌کند زیرا عضلات و استخوان هایش در حال رشد هستند. کمربند ایمنی به تنهایی برای حمل و نقل او کافی نیست. از صندلی کودک مناسب استفاده کنید و آن را به طرز صحیح به کار ببرید.



توجه داشته باشید که یک ضربه با سرعت ۵۰ کیلومتر در ساعت معادل سقوط از ارتفاع ۱۰ متری است. به بیان دیگر، نیستن کمربند ایمنی کودک، همانند آزاد گذاشتن او برای بازی در بالکن بدون حفاظ طبقه چهارم است! کودک را هرگز روی پای خود نشانید. در صورت بروز حادثه، شما حتی اگر کمربند هم بسته باشید قادر به نگاهداشتن او نخواهید بود. پس از تصادف شدید، صندلی کودک را تعویض نمایید و کمربندها را مورد بازبینی قرار دهید.



هرگز کودک را بدون مراقبت داخل خودرو رها نکنید.

همواره مطمئن شوید که کمربند یا تجهیزات نگهدارنده کودکان به خوبی بسته شده و تنظیمات آنها صحیح است. از پوشاندن ایسه ضخیم که باعث آزادی حرکت نوار کمربند می‌شود، خودداری نمایید.

اجازه ندهید کودک سر یا دست های خود را از پنجره بیرون ببرد.

اطمینان حاصل کنید که کودک در تمام مسیر، به خصوص هنگامی که به خواب رفته است، در وضعیت بدنی مناسب قرار دارد.



برای پرهیز از باز شدن درب‌های خودرو، از تجهیزات «ایمنی کودکان» استفاده کنید (به بخش «باز کردن و بستن درب‌ها» در فصل ۱ مراجعه نمایید).

## استفاده از صندلی کودک

سطح ایمنی صندلی کودک به قدرت محافظت آن از کودک شما و طریقه نصب صندلی بستگی دارد. نصب غیر صحیح صندلی مانع محافظت از کودک شما به هنگام وارد آمدن ضربه یا ترمز ناگهانی می شود.

قبل از خریدن صندلی کودک، بررسی کنید که با قوانین کشور محل زندگی شما منطبق بوده و در خودروی شما قابل نصب است. برای آگاهی از صندلی‌های توصیه شده جهت خودروی خود، به نمایندگی مجاز مراجعه نمایید.

قبل از نصب صندلی کودک، دفترچه راهنمای آن را مطالعه نمایید و دستورالعمل‌ها را دنبال کنید. در صورت مواجه شدن با مشکل در هنگام نصب، با نمایندگی‌های مجاز تماس بگیرید. دفترچه راهنمای صندلی را نگه دارید.

با بستن کمربند ایمنی، برای کودک خود یک الگو باشید و موارد زیر را به او آموزش دهید:

- صحیح بستن کمربند ایمنی،
- پیاده و سوار شدن از سمت مخالف عبور و مرور خودروها.

از صندلی‌های کودک دست دوم که فاقد دفترچه راهنما هستند استفاده نکنید.

دقت کنید که هیچ شیئی در نزدیکی صندلی کودک مانع نصب صحیح آن نگردد.

هرگز کودک را بدون مراقبت داخل خودرو رها نکنید.



همواره مطمئن شوید که کمربند یا تجهیزات نگهدارنده کودکان به خوبی بسته شده و تنظیمات آنها صحیح است. از پوشاندن البسه ضخیم که باعث آزادی حرکت نوار کمربند می‌شود، خودداری نمایید.

اجازه ندهید کودک سر یا دست‌های خود را از پنجره بیرون ببرد.

اطمینان حاصل کنید که کودک در تمام مسیر، به خصوص هنگامی که به خواب رفته است، در وضعیت بدنی مناسب قرار دارد.

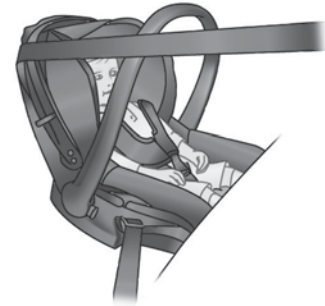

**صندلی کودک در موقعیت پشت به جاده**  
سر کودک به نسبت سنگین‌تر از سر بزرگسالان بوده و گردن وی بسیار شکننده است. برای نقل و انتقال کودک، تا هر زمان که ممکن است از این حالت استفاده کنید (حداقل تا دو سالگی). این حالت از سر و گردن او محافظت می‌کند. برای محافظت بهتر از پهلوهای کودک، از صندلی کناره دار استفاده کنید و به محض آنکه سر کودک از جداره آن فراتر رفت، صندلی را تعویض نمایید.



**صندلی کودک در موقعیت رو به جاده**  
محافظت از سر و شکم کودکان در اولویت قرار دارد. محکم کردن صندلی کودک بر روی خودرو در موقعیت رو به جاده، خطر آسیب رسیدن به سر او را کاهش می‌دهد. تا هر زمان که قد کودک اجازه می‌دهد، او را در یک صندلی مجهز کمر بند در موقعیت رو به جاده نقل و انتقال دهید. برای محافظت بهتر از پهلوهای کودک، یک صندلی کناره دار انتخاب کنید.



**صندلی بالا برنده**  
از هنگامی که سن کودک به ۴ سال یا وزن او به ۱۵ کیلوگرم برسد، می‌تواند بر روی یک صندلی بالا برنده مخصوص که امکان تنظیم کمر بند را با اندام او می‌دهد، قرار گیرد. نشیمنگاه صندلی باید به راهنما مجهز باشد تا بتوان کمر بند را بر روی ران کودک تنظیم کرد. برای قرار دادن کمر بند در وسط شانه، استفاده از یک پشتی که ارتفاع آن قابل تنظیم بوده و دارای یک راهنما برای عبور کمر بند است، توصیه می‌شود. کمر بند هرگز نباید روی گردن یا بازو قرار گیرد. برای محافظت بهتر از پهلوهای کودک، یک صندلی کناره دار انتخاب کنید.



## ایمنی کودکان: تثبیت صندلی کودک

### تثبیت با کمربند ایمنی

کمربند ایمنی باید تنظیم شود تا عملکرد آن هنگام ترمز ناگهانی یا وارد آمدن ضربه تضمین شود.

محل های عبور کمربند را که توسط سازنده صندلی کودک توصیه شده است، رعات نمایید. از قفل بودن کمربند اطمینان حاصل کنید. برای این منظور آنرا بکشید و سپس با فشار دادن صندلی کودک تا حد ممکن جمع کنید.

با اعمال حرکت های راست / چپ و جلو / عقب از نصب صحیح صندلی اطمینان حاصل کنید: صندلی باید محکم سر جای خود بماند.

مطمئن شوید که صندلی کودک کج نصب نشده است و با شیشه در تماس نیست.



کمربند ایمنی هرگز نباید شل یا دارای پیچ خوردگی باشد. هیچ وقت نوار کمربند ایمنی شانه را از زیر بغل، و یا از پشت رد نکنید.

بررسی کنید که کمربند توسط برآمدگی های تیز آسیب ندیده نباشد.

اگر کمربند ایمنی درست عمل نکند، نمی تواند از کودک محافظت نماید. با نمایندگی مجاز تماس بگیرید. تا وقتی کمربند تعمیر نشده است از این صندلی استفاده نکنید.



از یک صندلی کودک که ممکن است قفل کمربند ایمنی را باز کند استفاده ننمایید: پایه صندلی نباید روی زبانه و یا قفل کمربند ایمنی قرار گیرد.



هیچ گونه تغییری نباید در سیستم های نصب شده اولیه کارخانه اعمال گردد: کمربندها، و صندلی ها و اتصالات آنها.

نصب صندلی کودک بر روی بعضی از صندلی‌های خودرو مجاز نیست. تصویر صفحه بعد به شما نشان می‌دهد صندلی کودک را در کدام محل نصب نمایید.

ممکن است صندلی‌های عنوان شده موجود نباشند. قبل از استفاده از یک صندلی دیگر، با کسب اطلاع از شرکت سازنده در مورد امکان نصب آن اطمینان حاصل کنید.

### روی صندلی جلو

حمل کودک بر روی صندلی سرنشین جلو به قوانین هر کشور مربوط می‌شود. به قوانین جاری کشور خود مراجعه کنید و دستورالعمل‌های تصویر بعد را دنبال نمایید.

قبل از نصب صندلی کودک بر روی این صندلی (در صورت مجاز بودن آن):

- کمر بند ایمنی را تا انتها پایین بیاورید؛
- صندلی سرنشین را تا آخرین حد عقب ببرید؛
- پشتی صندلی را نسبت به حالت عمود کمی بخواه‌بانید (حدود ۲۵ درجه)؛
- نشیمنگاه صندلی را برای خودروهایی که به آن مجهز هستند، کاملاً بالا ببرید.

تا زمانی که صندلی کودک نصب شده است، این تنظیمات را تغییر ندهید.

### روی صندلی‌های جانبی عقب

سبب حمل کودک در جهت عرض خودرو نصب می‌شود و حداقل فضای دو صندلی را اشغال می‌کند. در این حالت سر کودک را سمت مخالف درب خودرو قرار دهید.

صندلی کودک را ترجیحاً روی یکی از صندلی عقب نصب کنید.



اطمینان حاصل کنید که نصب صندلی کودک در خودرو باعث جدا شدن صندلی از پایه آن نشود.

اگر ناچار هستید پشت سری را بردارید، حتماً آنرا در محل مطمئنی قرار دهید تا در صورت ترمز ناگهانی یا وارد آمدن ضربه پرتاب نشود.

حتی اگر صندلی کودک مورد استفاده قرار نگرفته است حتماً آنرا با کمر بند ایمنی ببندید تا هنگام ترمز ناگهانی یا وارد آمدن ضربه پرتاب نشود.

برای نصب صندلی کودک در حالت پشت به جاده، صندلی جلو را تا انتها جلو ببرید، سپس آنرا، بدون اینکه با صندلی کودک تماس پیدا کند، تا حد ممکن به عقب برگردانید.

به منظور حفظ ایمنی کودک در حالت رو به جاده، صندلی جلو را بیشتر از نصف اندازه جابه‌جایی عقب نبرید، پشتی را زیاد نخواه‌بانید (حداکثر ۲۵ درجه) و نشیمنگاه را تا حد ممکن بالا ببرید.

اطمینان حاصل کنید که صندلی کودک در حالت رو به جاده به خوبی به پشتی صندلی خودرو تکیه داده است و پشت سری از عملکرد صحیح آن جلوگیری نمی‌کند.



مطمئن شوید که صندلی کودک یا پاهای کودک، مانع از قفل شدن صحیح صندلی جلو نمی‌گردد (به بخش «صندلی‌های جلو» در فصل ۱ رجوع کنید).

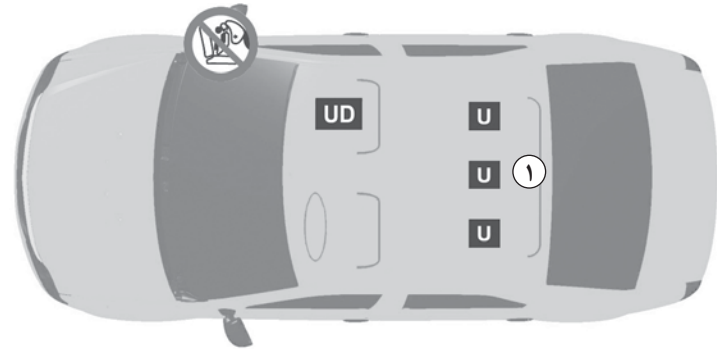

## صندلی وسط عقب

نصب صندلی کودک بر روی این صندلی تنها در صورت مجهز آن به قرقره جمع کن کمربند ایمنی مجاز است. برای اطلاعات بیشتر با نمایندگی مجاز تماس بگیرید.

## نصب صندلی کودک با کمربند ایمنی

**U** محل مجاز برای نصب صندلی کودک با کمربند و دارای استاندارد سطح «عمومی»؛

**UD** محل مجاز برای نصب صندلی کودک با کمربندی ایمنی فقط در حالت پشت به جاده و دارای استاندارد سطح «عمومی».

① فقط در صورت مجهز بودن به قرقره جمع کن کمربند ایمنی.

قبل از استفاده از صندلی سرنشین یا نصب صندلی کودک وضعیت کیسه هوا را بررسی کنید.

**خطر مرگ یا جراحت جدی:** قبل از نصب صندلی کودک در حالت پشت به جاده بر روی صندلی سرنشین جلو، از غیر فعال بودن کیسه هوا اطمینان حاصل کنید (به بخش «ایمنی کودکان: فعال و غیرفعال کردن کیسه هوای سرنشین جلو» در انتهای این بخش رجوع کنید).

استفاده از سیستم ایمنی کودک نامتناسب با خودرو، از نوزاد یا کودک به خوبی محافظت نخواهد کرد. خطر مرگ یا آسیب دیدگی جدی او را تهدید می کند.



## ایمنی کودکان: نصب صندلی کودک (۴/۳)

جدول زیر با توجه به اطلاعات تصویری صفحه قبل و به منظور رعایت استانداردهای جاری تهیه شده است.

نوع صندلی کودک	وزن کودک	صندلی سرنشین جلو با تجهیزات غیرفعال سازی کیسه هوا (۱) (۲)	صندلی سرنشین جلو بدون کیسه هوا (۲)	صندلی‌های عقب	صندلی وسطی عقب (۶)
سبد حمل کودک گروه ۰	کمتر از ۱۰ کیلوگرم	X	X	U (۳)	U
صندلی پشت به جاده گروه ۰+، ۰ و	کمتر از ۱۳ کیلوگرم ۹ تا ۱۸ کیلوگرم	U	U	U (۴)	U
صندلی رو به جاده گروه ۱	۹ تا ۱۸ کیلوگرم	X	X	U (۵)	U
صندلی بالابرنده کودک گروه ۲ و ۳	۱۵ تا ۲۵ کیلوگرم و ۲۲ تا ۳۶ کیلوگرم	X	X	U (۵)	U

(۱) خطر مرگ یا جراحت جدی: قبل از نصب صندلی کودک در حالت پشت به جاده بر روی صندلی سرنشین جلو، از غیر فعال بودن کیسه هوا اطمینان حاصل کنید (به بخش «ایمنی کودکان: فعال و غیرفعال کردن کیسه هوای سرنشین جلو» در فصل ۱ رجوع کنید).



## ایمینی کودکان: نصب صندلی کودک (۴/۴)

**X** = محل غیرمجاز برای نصب صندلی کودک.

**U** = محل مجاز برای نصب صندلی کودک با استاندارد سطح «عمومی» توسط کمربند ایمینی؛ بررسی کنید صندلی قابل نصب است.

برای انتخاب صندلی مناسب کودک خود و توصیه شده برای خودروی شما، به بروشور «تجهیزات ایمینی کودک» که شبکه خدمات پس از فروش موجود است، مراجعه نمایید.

(۲) فقط یک صندلی کودک و در وضعیت پشت به جاده می‌تواند روی این صندلی قرار گیرد: صندلی خودرو را تا آخرین حد عقب ببرید، نشینگاه آن را در بالاترین سطح قرار دهید و پشتی را کمی بخوابانید (حدود ۲۵ درجه).

(۳) سبب حمل کودک می‌تواند در جهت عرض خودرو نصب شود و حداقل فضای دو صندلی را اشغال می‌کند. در این حالت کودک را طوری قرار دهید که پاهای او در نزدیک‌ترین وضعیت به درب خودرو باشد.

(۴) برای نصب صندلی کودک در حالت پشت به جاده، صندلی جلو را تا انتها جلو ببرید، سپس آنرا بدون اینکه با صندلی کودک تماس پیدا کند تا حد ممکن به عقب برگردانید.

(۵) برای صندلی کودک در حالت رو به جاده، پشتی صندلی کودک را با پشتی صندلی خودرو در تماس قرار دهید. پشت سری را تنظیم کنید یا در صورت لزوم، آن را بردارید. صندلی خودرو را بیشتر از نیمه مسیر آن به سمت کودک عقب ندهید، پشتی را بیشتر از ۲۵ درجه بخوابانید.

(۶) فقط در صورتی که صندلی به فرقه جمع کن کمربند ایمینی مجهز باشد.

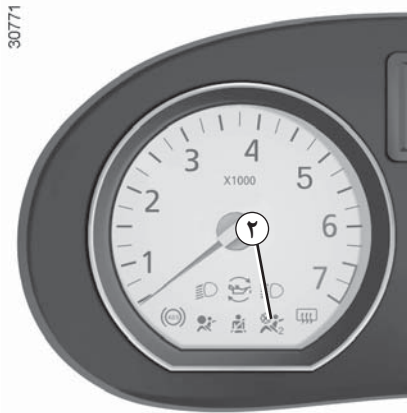

بدین ترتیب کیسه هوا غیر فعال می‌گردد.  
در حالت سوئیچ باز، حتماً مطمئن شوید که چراغ هشدار ۲،  بر روی صفحه نشانگرها روشن شده باشد.

این چراغ هشدار به صورت دائم روشن خواهد ماند تا به شما اطمینان دهد که کیسه هوای سرنشین غیر فعال مانده و می‌توانید صندلی کودک را نصب کنید.

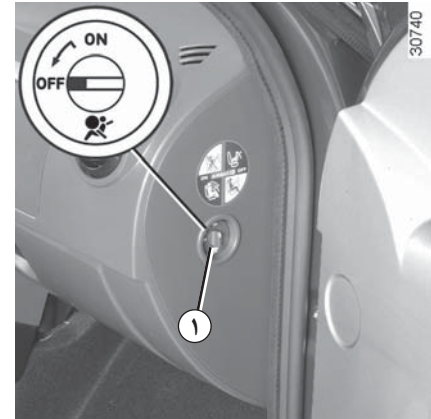

### غیر فعال کردن کیسه هوای سرنشین جلو (بر حسب سطح خودرو)

برای اینکه بتوانید یک صندلی کودک را به صورت پشت به جاده بر روی صندلی سرنشین جلو نصب کنید، می‌بایست الزاماً کیسه هوای سرنشین جلو را غیر فعال نمایید.

برای غیر فعال کردن کیسه هوای سرنشین، هنگامی که خودرو متوقف و سوئیچ بسته است، دکمه ۱ را فشار دهید و بچرخانید تا در موقعیت OFF (خاموش) قرار گیرد.

کیسه هوای سرنشین جلو باید هنگام بسته بودن سوئیچ فعال یا غیر فعال شود.



چنانچه این عملیات در هنگام حرکت



خودرو صورت گیرد، چراغ هشدار روشن می‌شود.

برای بازیابی وضعیت کیسه هوا مطابق با موقعیت کلید، سوئیچ را بسته و سپس مجدداً باز کنید.

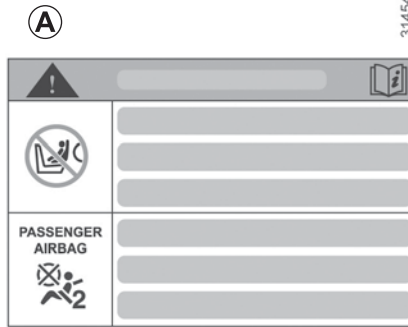

علامت‌های روی داشبورد و برچسب‌های **A** که هر دو طرف آفتاب گیر سمت سرنشین **۳** نصب شده‌اند (مانند برچسب شکل بالا)، این دستورالعمل‌ها را به شما یادآوری می‌کنند.

### خطر



با توجه به اینکه باز شدن کیسه هوای سرنشین با قرار دادن صندلی کودک در حالت پشت به جاده سازگاری ندارد، **هرگز همزمان با فعال بودن کیسه هوای جلویی، برای کودکی که رو به عقب نشسته است از سیستم نگهدارنده استفاده نکنید.** این کار می‌تواند باعث مرگ کودک یا ایجاد جراحات‌های جدی شود.

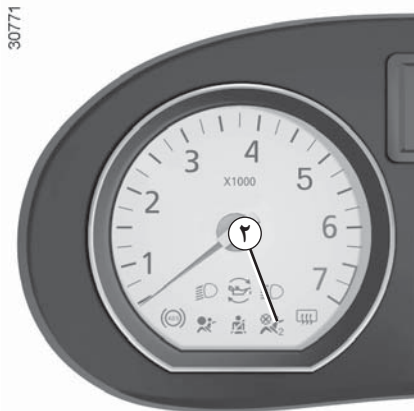

30771

### بروز ایراد در عملکرد

در صورت بروز ایراد در عملکرد سیستم فعال یا غیرفعال سازی کیسه هوای سرنشین جلو، نصب صندلی کودک در حالت پشت به جاده بر روی صندلی جلو اکیداً ممنوع است.

همچنین استفاده از این صندلی برای سرنشین توصیه نمی گردد.

هر چه سریع تر به یکی از نمایندگی های مجاز مراجعه کنید.

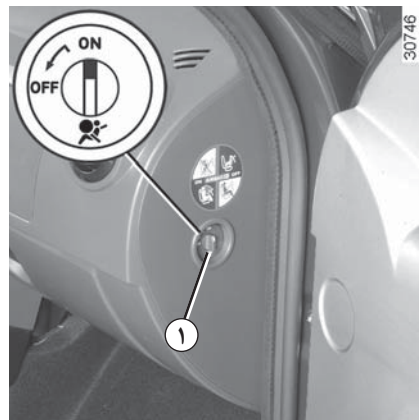

30746

### فعال کردن کیسه هوای سرنشین جلو ( بر حسب سطح خودرو )

به محض برداشتن صندلی کودک از روی صندلی سرنشین جلو، مجدداً کیسه هوا را برای محافظت از سرنشین جلو فعال نمایید.

برای فعال نمودن مجدد کیسه هوا هنگامی که خودرو متوقف و سوئیچ بسته است، دکمه ۱ را فشار دهید و بچرخانید تا در موقعیت ON (روشن) قرار گیرد.

پس از آن سوئیچ را باز کرده، حتماً بررسی کنید که

چراغ هشدار ۲، خاموش باشد.





### آینه‌های جانبی با امکان تنظیم از داخل

برای تغییر جهت آینه، اهرم ۱ را جابه‌جا کنید.

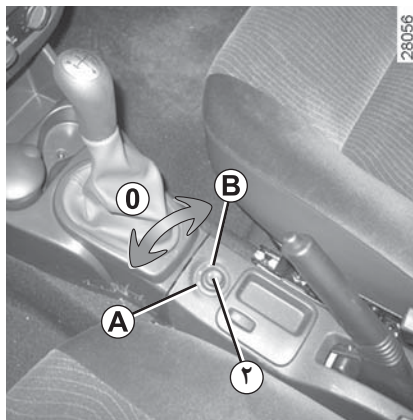

### آینه‌های جانبی الکتریکی:

در حالی که سوئیچ باز است، کلید ۲ را جابه‌جا کنید:

- موقعیت **A** برای تنظیم آینه جانبی چپ؛
- موقعیت **B** برای تنظیم آینه جانبی راست؛
- 0** وضعیت غیرفعال است.

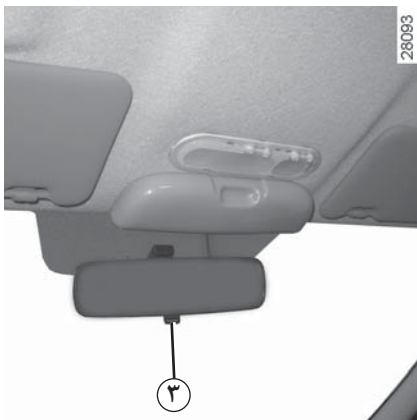

### آینه داخل

موقعیت این آینه می‌تواند تنظیم شود. هنگام رانندگی در شب، برای اینکه نور چراغ‌های ماشین پشت سر، چشم شما را ناراحت نکند، دسته کوچک ۳ را که در پشت آینه قرار دارد، حرکت دهید.

## معرفی تجهیزات داشبورد

وجود تجهیزات زیر، به سطح خودرو و نیز کشور استفاده کننده بستگی دارد.

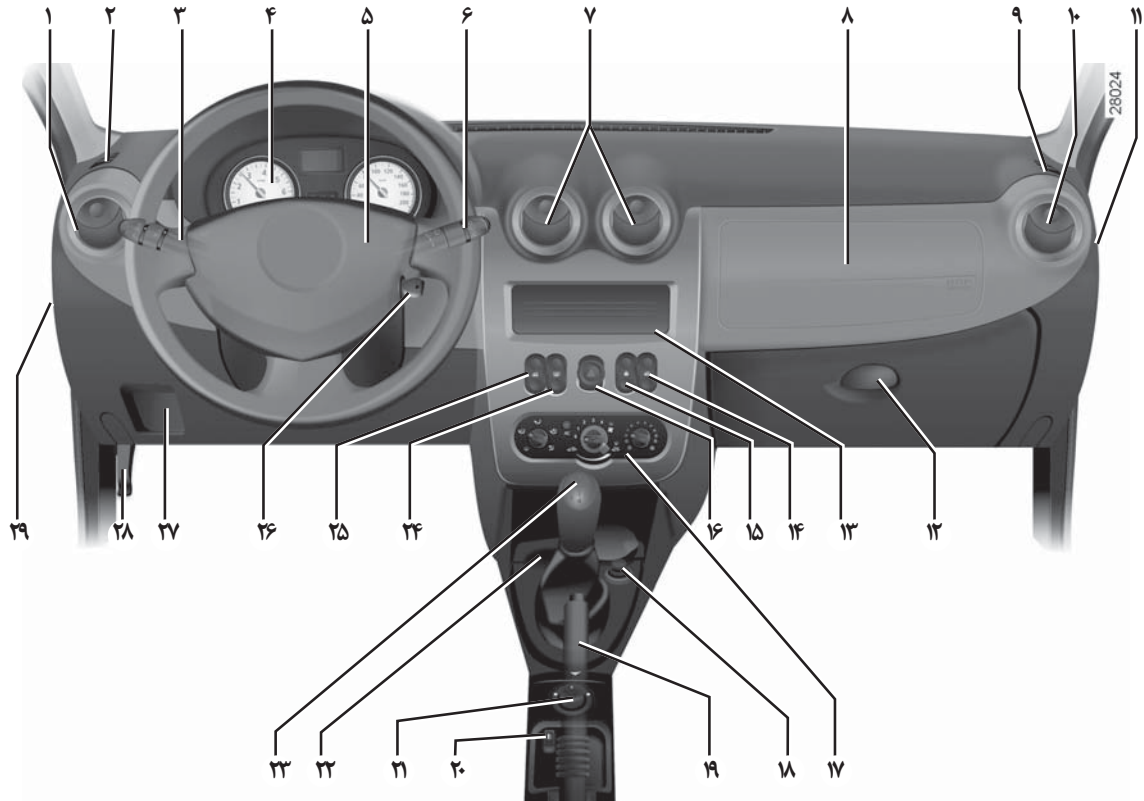

وجود تجهیزات زیر، به سطح خودرو و نیز کشور استفاده کننده بستگی دارد.

۱	دریچه هوای جانبی.	۱۰	دریچه هوای جانبی.	۲۱	کلید کنترل آینه‌های برقی جانبی.
۲	دریچه هوا جهت بخارزدایی.	۱۱	کلید فعال/غیر فعال کردن کیسه هوای سرنشین جلو.	۲۲	محل قرار گرفتن زیرسیگاری یا جا لیوانی.
۳	اهرم:	۱۲	جعبه داشبورد.	۲۳	دسته دنده.
	- چراغ‌های راهنما،	۱۳	محل قرار گرفتن سیستم صوتی یا محفظه نگهداری اشیاء.	۲۴	کلید یخ زدایی شیشه عقب.
	- چراغ‌های بیرونی،	۱۴	کلید شیشه بالابر برقی.	۲۵	کلید شیشه بالابر برقی.
	- چراغ‌های مه شکن جلو،	۱۵	کلید کنترل قفل کردن الکتریکی درب‌ها.	۲۶	سوئیچ استارت.
	- چراغ‌های مه شکن عقب،	۱۶	دکمه فلاشر.	۲۷	کلید تنظیم ارتفاع نور چراغ‌ها.
	- بوق.	۱۷	کلیدهای کنترل تهویه مطبوع.	۲۸	اهرم باز کردن درب موتور.
۴	صفحه نشانگرها	۱۸	فندک.	۲۹	درپوش جعبه فیوز.
۵	محل قرار گرفتن کیسه هوای راننده.	۱۹	ترمز دستی.		
۶	اهرم برف پاک کن / شیشه شوی شیشه جلو و عقب. کلید نمایش پی در پی اطلاعات کامپیوتر صفحه نشانگرها.	۲۰	کلید قفل شیشه بالابرها عقب.		
۷	دریچه‌های هوای مرکزی.				
۸	محل قرار گرفتن کیسه هوای سرنشین یا محفظه نگهداری اشیاء.				
۹	دریچه هوا جهت بخارزدایی.				

نمایش اطلاعاتی که در ادامه شرح داده می‌شوند به تجهیزات خودرو و کشور مربوطه بستگی دارد.

## چراغ هشدار سیستم ضد قفل چرخ‌ها

این چراغ هنگام باز شدن سوئیچ، روشن و پس از ۳ ثانیه خاموش می‌شود. اگر هنگام حرکت روشن شود، نشان دهنده این است که سیستم ضد قفل چرخ‌ها به خوبی عمل نمی‌کند. در این صورت سیستم ترمز، مانند خودروهایی که به سیستم ABS مجهز نیستند عمل خواهد کرد؛ هر چه سریع‌تر با نمایندگی مجاز تماس بگیرید.

## چراغ هشدار غیرفعال شدن کیسه هوای سرنشین جلو

به بخش «ایمنی کودک» در فصل ۱ مراجعه کنید.

## چراغ هشدار نیستن کمربند ایمنی

خاموش شدن آن نشان دهنده درست بسته بودن کمربند ایمنی است.

 عدم وجود هشدارهای صوتی و نوری، نشان‌دهنده ایراد در صفحه نشانگرها است. در این حالت با در نظر گرفتن قوانین راهنمایی و رانندگی و شرایط ترافیکی در اسرع وقت توقف کنید. از متوقف بودن کامل خودرو مطمئن شوید و از نمایندگی مجاز کمک بخواهید.

## نشانگر چراغ‌های نور پایین

## نشانگر چراغ‌های نور بالا

## چراغ هشدار تعویض روغن موتور

هنگامی که تعویض روغن مورد نیاز باشد، این چراغ روی صفحه نشانگرها روشن می‌شود.

در اسرع وقت روغن را تعویض کنید.

فقط مسافت طی شده در بین دو تعویض روغن مورد توجه قرار می‌گیرد، فاصله زمانی بین دو تعویض روغن ملاک نیست.

روغن باید همیشه هنگام به وقوع پیوستن اولین مورد تعیین شده در دفترچه سرویس و نگهداری، یعنی مسافت طی شده یا موعد سرویس بعدی، تعویض شود. این بدان معناست که روغن را باید قبل از روشن شدن چراغ هشدار تعویض نمایید.

برای اطلاعات مربوط به «تعویض روغن» به فصل ۴ رجوع کنید.



28025

صفحه نشانگرها A

 چراغ هشدار **STOP** نشان دهنده لزوم توقف اجباری و فوری با در نظر گرفتن قوانین راهنمایی و رانندگی و شرایط ترافیکی است. موتور را خاموش کنید و دیگر روشن نکنید. با نمایندگی مجاز تماس بگیرید.

وجود و عملکرد چراغ‌های هشدار دهنده، به سطح تجهیزات خودرو و کشور مربوطه بستگی دارد.

## چراغ هشدار دمای مایع خنک کننده



این چراغ به محض روشن شدن موتور، خاموش می‌شود. در صورتی که هنگام رانندگی روشن شود، نشان‌دهنده بالا رفتن دمای مایع خنک کننده موتور است. خودرو را متوقف کنید و اجازه دهید موتور به مدت یک یا دو دقیقه در دور آرام کار کند؛ دما باید پایین بیاید. در صورتی که دما پایین نیامد، موتور را خاموش کنید و قبل از بررسی مایع خنک کننده اجازه دهید موتور خنک شود. به نمایندگی مجاز مراجعه نمایید.

## چراغ هشدار فشار روغن



این چراغ باید به محض روشن شدن موتور، خاموش شود. در صورتی که هنگام رانندگی روشن شد، بلافاصله توقف کنید و سوئیچ را ببندید. سطح روغن را بررسی کنید.

اگر سطح روغن مناسب باشد، روشن شدن چراغ هشدار علت دیگری دارد. به نمایندگی مجاز مراجعه نمایید.

## نشانگر چراغ‌های راهنما



## چراغ هشدار سیستم ضد سرقت



این چراغ چندین عملکرد دارد.

به بخش «سیستم ضدسرقت» در فصل ۱ رجوع کنید.

## چراغ هشدار ایراد الکترونیکی یا



پیش گرمایش

## چراغ هشدار پیش گرمایش

این چراغ باید هنگامی که سوئیچ در موقعیت **M** قرار دارد روشن شود و نشان‌دهنده این است که شمع‌های گرم‌کن در حال کار هستند.

بعد از اتمام پیش گرمایش و فراهم آمدن امکان روشن کردن موتور، خاموش می‌شود.

## چراغ هشدار ایراد الکترونیکی

در صورتی که چراغ به طور دائم روشن بماند و یا در هنگام رانندگی روشن شود، نشان دهنده وجود ایراد الکتریکی یا الکترونیکی است. هر چه سریع‌تر با نمایندگی مجاز تماس بگیرید.

## نشانگر گرم‌کن شیشه عقب



## چراغ هشدار شارژ باتری



باید به محض روشن شدن موتور، خاموش شود.

اگر هنگام رانندگی روشن شود، نشان دهنده بار اضافی یا تخلیه الکتریکی مدار است. توقف کنید و با نمایندگی مجاز تماس بگیرید.

## چراغ هشدار سیستم کنترل



ضد آلاینده‌گی

در خودروهای مجهز به این سیستم، هنگام باز کردن سوئیچ روشن و سپس خاموش می‌شود.

- در صورت روشن ماندن مداوم، هر چه سریع‌تر به نمایندگی مجاز مراجعه نمایید.

- در صورت چشمک زدن، دور موتور را تا زمان متوقف شدن این هشدار کاهش دهید. هر چه سریع‌تر به یکی از نمایندگی‌های مجاز مراجعه کنید.

به بخش «توصیه‌هایی به منظور کاهش آلاینده‌گی، مصرف بهینه سوخت و رانندگی» در فصل ۲ رجوع کنید.

وجود و عملکرد چراغ‌های هشدار دهنده، به سطح تجهیزات خودرو و کشور مربوطه بستگی دارد.

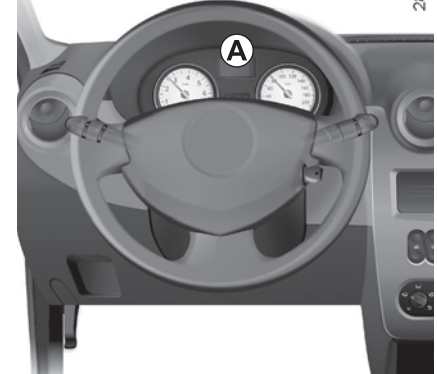

صفحه نشانگرها A



**چراغ هشدار بالا بودن ترمز دستی و ایراد در مدار سیستم ترمز**

اگر این چراغ روشن شد، بررسی کنید که ترمز دستی کاملاً پایین باشد. در غیر این صورت، این وضعیت نشان دهنده پایین رفتن سطح روغن ترمز در مدار است. ممکن است ادامه رانندگی در این شرایط خطرناک باشد، با نمایندگی‌های مجاز تماس بگیرید.



**نشانگر چراغ مه شکن عقب**



**نشانگر چراغ مه شکن جلو**



**چراغ هشدار باز بودن درب‌ها**



**چراغ هشدار توقف اجباری**

با باز کردن سوئیچ این چراغ روشن می‌شود و با روشن شدن موتور نیز خاموش می‌شود.



**چراغ هشدار کم بودن میزان سوخت**

هنگام روشن شدن موتور، روشن و پس از ۳ ثانیه خاموش می‌شود. در صورت روشن شدن آن در هنگام رانندگی در اولین فرصت باک را پر کنید.

**GAS نشانگر حالت LPG**

در خودروهای مجهز به این سیستم، به مدارک مربوط به سیستم LPG مراجعه کنید.



**چراغ هشدار کیسه هوا**

با باز کردن سوئیچ روشن شده و پس از چند ثانیه خاموش می‌شود.

اگر هنگام باز کردن سوئیچ، این چراغ هشدار روشن نشود یا در هنگام روشن بودن موتور به طور مداوم روشن بماند، نشان دهنده بروز ایراد در عملکرد سیستم است.

به بخش «تجهیزات مکمل کمربندهای ایمنی جلو» در صفحه ۱ رجوع کنید

در اسرع وقت به یکی از نمایندگی‌های مجاز مراجعه نمایید.



**چراغ هشدار وجود آب در فیلتر گازوئیل**

در صورتی که این چراغ روشن بماند یا در هنگام رانندگی روشن شود، نشان دهنده وجود آب در فیلتر گازوئیل است. هر چه سریع‌تر به نمایندگی مجاز مراجعه نمایید.



چراغ هشدار **STOP** نشان دهنده لزوم توقف اجباری و فوری با در نظر گرفتن قوانین راهنمایی و رانندگی و شرایط ترافیکی است. موتور را خاموش کنید و دیگر روشن نکنید. با نمایندگی مجاز تماس بگیرید.

## نمایشگرها و نشانگرها (۲/۱)

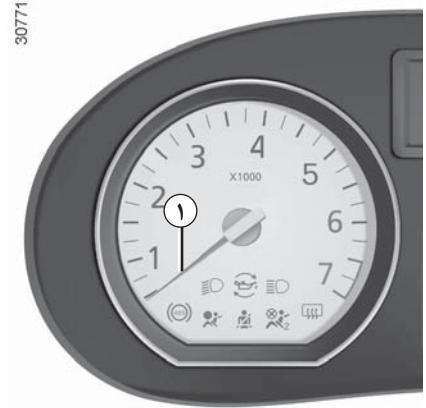

30771

دورسنج موتور ۱ (درجه بندی  $\times 100$ ).



30770

سرعت سنج ۲ (کیلومتر در ساعت)

هشدار صوتی سرعت بیش از حد

برحسب سطح خودرو، اگر سرعت خودرو از ۱۲۰ کیلومتر در ساعت بالاتر برود، هر ۳۰ ثانیه یک هشدار صوتی به مدت تقریباً ۱۰ ثانیه شنیده خواهد شد.

### دکمه چند منظوره ۵

#### – انتخاب حالت نمایش

با فشار دکمه می‌توانید از کیلومتر شمار کلی به کیلومتر شمار جزئی و یا برعکس تغییر وضعیت دهید.

#### – صفر کردن کیلومتر شمار جزئی

نمایشگر صفحه نشانگرها را روی کیلومتر شمار جزئی قرار دهید و دکمه را فشار دهید و نگه دارید.

#### – تنظیم کردن ساعت

به بخش «ساعت» در فصل ۱ رجوع کنید.



### نمایشگر چند منظوره A

کیلومترشمار کلی مسافت پیموده شده، کیلومترشمار جزئی مسافت پیموده شده، ساعت، یا

### کامپیوتر صفحه نشانگرها سیستم هشدار دهنده

به بخش «کامپیوتر صفحه نشانگرها و سیستم هشدار دهنده» در فصل ۱ رجوع کنید.

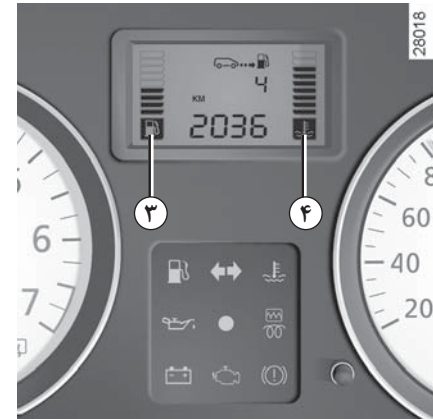

### نشانگر مقدار سوخت ۳

تعداد مربع‌های روشن، نشان دهنده میزان سوخت است. وقتی سوخت به میزان حداقل خود برسد، مربع‌ها خاموش می‌شوند و چراغ هشدار پایین بودن سطح سوخت روشن می‌شود.

### نشانگر دمای مایع خنک کننده ۴

تعداد مربع‌های روشن شده به دمای مایع خنک کننده موتور بستگی دارد. تنها در صورتی که ۳ مربع آخر روشن شوند، چراغ هشدار روشن می‌شود.



## کامپیوتر صفحه نشانگرها و سیستم هشدار دهنده (۴/۱)

نمایش اطلاعات در صفحه نشانگرها به سطح تجهیزات خودرو و کشور مربوطه بستگی دارد.

نمونه‌هایی از نمایش اطلاعات در جدول صفحه بعد آورده شده است.

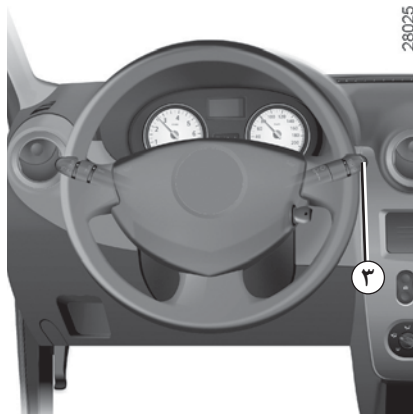

### دکمه انتخاب نمایش اطلاعات ۳

اطلاعات زیر با فشردن پی در پی دکمه ۳ نمایش داده می‌شود:

- الف) کیلومترشمار کلی،
- ب) کیلومترشمار جزئی،
- پ) سوخت مصرف شده،
- ت) مصرف متوسط سوخت،
- ث) مسافت قابل پیمودن با سوخت باقیمانده،
- ج) مسافت پیموده شده،
- چ) سرعت متوسط.

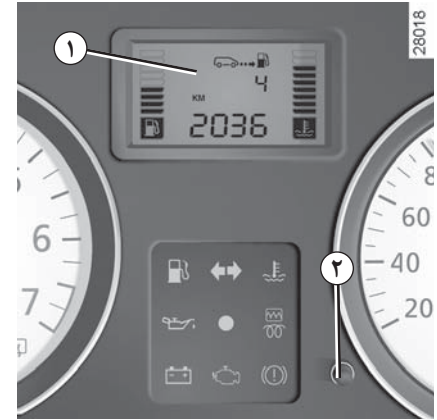

### نمایشگر ۱

### دکمه صفر کردن کیلومترشمار جزئی ۲

برای صفر کردن کیلومتر شمار جزئی، نمایشگر اطلاعات باید روی «کیلومتر شمار جزئی» تنظیم شود.

دکمه ۲ را به طور ممتد فشار دهید.

نمایش اطلاعات در صفحه نشانگرها به سطح تجهیزات خودرو و کشور مربوطه بستگی دارد.

### تفسیر بعضی از مقادیر نمایش داده شده بعد از صفر کردن شمارشگر

هر چقدر مسافت پیموده شده بعد از آخرین صفر کردن کیلومترشمار بیشتر شود، مقادیر مربوط به مصرف متوسط سوخت، مسافت قابل پیمودن و سرعت متوسط پایدارتر و قابل اطمینان تر می گردد.

در اولین کیلومترهای پیموده شده بعد از صفر کردن کیلومترشمار، متوجه خواهید شد که مقدار مسافت قابل پیمودن با سوخت باقیمانده، در طول رانندگی افزایش می یابد. علت این امر در نظر گرفتن میانگین مصرف سوخت از زمان آخرین صفر کردن شمارشگر است. بنابراین، میانگین مصرف سوخت ممکن است در موارد زیر کاهش یابد:

- خودرو از مرحله گاز دادن خارج شود،
  - موتور به دمای کارکرد مناسب خود برسد (در صورتی که کیلومتر شمار هنگام سرد بودن موتور صفر شده باشد)،
  - وارد به جاده بعد از رانندگی در معابر شهری؛
- در نتیجه، اگر مصرف متوسط سوخت کاهش پیدا کند، مسافت باقیمانده افزایش می یابد.

- همچنین متوجه خواهید شد که مصرف متوسط سوخت، در هنگام متوقف بودن خودرو متوقف و قرار داشتن موتور در دور آرام، افزایش می یابد.

این امر طبیعی است زیرا کامپیوتر صفحه نشانگرها، بنزین مصرف شده در حالت دور آرام را در نظر می گیرد.

صفر کردن کیلومترشمار جزئی به صورت دستی: هنگامی که نمایشگر کیلومتر جزئی را نشان می دهد، دکمه ۲ را فشار دهید تا نمایشگر صفر شود.

صفر شدن خودکار کیلومترشمار جزئی: هنگامی که یکی از حافظه ها پر شود کیلومترشمار، به طور خودکار صفر می شود.

# کامپیوتر صفحه نشانگرها و سیستم هشدار دهنده (۴/۳)

نمایش اطلاعات در صفحه نشانگرها به سطح تجهیزات خودرو و کشور مربوطه بستگی دارد.

تفسیر اطلاعات نمایش داده شده

نمونه‌هایی از نمایش اطلاعات با فشار دادن پی در پی دکمه ۳

الف) کیلومتر شمار کلی.



24448

ب) کیلومتر شمار جزئی.



24449

پ) سوخت مصرف شده از زمان آخرین صفر کردن کیلومتر شمار.



24450

ت) مصرف متوسط سوخت از زمان آخرین صفر کردن شمارشگر. مقدار نمایش داده شده بعد از پیمودن مسافت ۴۰۰ متر و با در نظر گرفتن مسافت طی شده و سوخت مصرف شده از زمان آخرین صفر کردن شمارشگر محاسبه می‌گردد.



24451

## کامپیوتر صفحه نشانگرها و سیستم هشدار دهنده (۴/۴)

نمایش اطلاعات در صفحه نشانگرها به سطح تجهیزات خودرو و کشور مربوطه بستگی دارد.

تفسیر اطلاعات نمایش داده شده

نمونه‌هایی از نمایش اطلاعات با فشار دادن پی در پی دکمه ۳

ث) مقدار مسافتی که می‌توان با سوخت باقیمانده پیمود  
این مسافت با در نظر گرفتن مصرف متوسط سوخت محاسبه شده از زمان آخرین صفر کردن کیلومتر شمار محاسبه می‌شود.  
مقدار نمایش داده شده پس از پیمودن حدود ۴۰۰ متر محاسبه می‌شود.



24445

ج) مسافت پیموده شده از زمان آخرین صفر کردن کیلومتر شمار.



24446

چ) سرعت متوسط از زمان آخرین صفر کردن شمارشگر.  
مقدار نمایش داده شده پس از پیمودن حدود ۴۰۰ متر محاسبه می‌شود.



24447

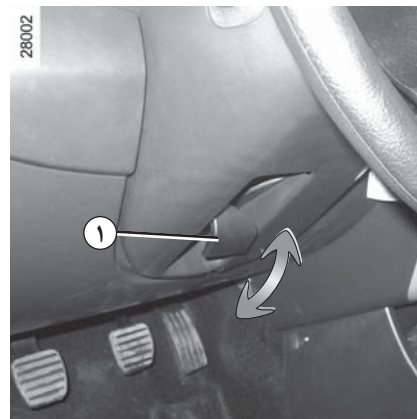

## تنظیم ارتفاع فرمان

بر حسب سطح تجهیزات خودرو، ارتفاع غریبک فرمان می‌تواند تنظیم شود. اهرم ۱ را بالا ببرید و فرمان را در موقعیت دلخواه قرار دهید؛ اهرم را پایین بیاورید تا فرمان قفل شود. اطمینان حاصل کنید که فرمان خوب قفل شده باشد.



به دلایل ایمنی، این تنظیم را فقط زمانی که خودرو متوقف است انجام دهید.



## تنظیم کردن ساعت

در حالی که سوئیچ باز است، نمایشگر ۲ را روی کیلومتر شمار کلی و ساعت تنظیم کنید. دو روش برای تنظیم ساعت وجود دارد: با فشار ممتد دکمه ۳، ساعت برحسب دقیقه به سرعت تغییر کرده و تنظیم می‌شود؛ با فشردن پی در پی دکمه ۳، ساعت، دقیقه به دقیقه تنظیم می‌شود.



به منظور رعایت نکات ایمنی، توصیه می‌کنیم در هنگام رانندگی از تنظیم ساعت خودداری کنید.

در صورت قطع جریان تغذیه الکتریکی (جدا کردن باتری، قطع سیم تغذیه و ...)، تنظیمات ساعت از بین می‌رود. ساعت باید مجدداً تنظیم شود.

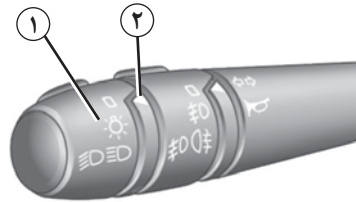
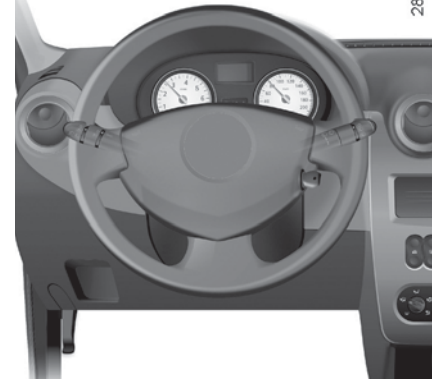

### چراغ‌های نور بالا



در حالی که دسته راهنما ۱ در وضعیت چراغ‌های نور پایین قرار دارد، آنرا به سمت خودتان بکشید.

هنگامی که چراغ‌های نور بالا روشن باشد یک نشانگر در صفحه نشانگرها روشن می‌شود.

برای بازگشت به وضعیت چراغ‌های نور پایین، دسته راهنما را مجدداً به طرف خودتان بکشید.

### خاموش کردن چراغ‌ها



انتهای دسته راهنما ۱ را به حالت اولیه برگردانید.

### چراغ‌های کوچک



قسمت انتهایی دسته راهنما ۱ را بچرخانید تا علامت آن روبروی نشانه ۲ قرار گیرد.

### چراغ‌های نور پایین



قسمت انتهایی دسته راهنما ۱ را بچرخانید تا علامت آن روبروی نشانه ۲ قرار گیرد. یک نشانگر در صفحه نشانگرها روشن می‌شود.

### هشدار صوتی روشن ماندن چراغ‌ها

در صورتی که چراغ‌های خودرو پس از بسته شدن سوئیچ روشن مانده باشند، در هنگام باز شدن درب راننده، (برای جلوگیری از خالی شدن باتری و غیره) یک هشدار صوتی شنیده می‌شود.



قبل از شروع به رانندگی در شب: از عملکرد صحیح تجهیزات الکتریکی اطمینان حاصل نموده و چراغ‌های خودرو را تنظیم نمایید (در صورت حمل بار بیش از حد معمول).  
به‌طور کلی، دقت کنید که سطح چراغ‌ها (با گرد و خاک، گل، برف، یا هر شیء دیگری) پوشیده نشده باشند.

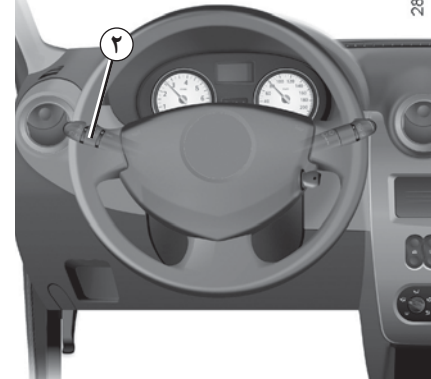

### چراغ‌های مه شکن جلو

حلقه میانی ۳ دسته راهنما را بچرخانید تا علامت آن روبروی نشانه ۴ قرار گیرد.

چراغ مه شکن فقط در صورتی فعال می‌شود که یکی از چراغ‌های بیرونی روشن شده باشد. در این صورت یک نشانگر در صفحه نشانگر روشن می‌شود.

برای اجتناب از ایجاد مزاحمت برای رانندگان دیگر، به خاطر داشته باشید که در صورت عدم نیاز به این عملکرد، آنرا غیر فعال کنید.

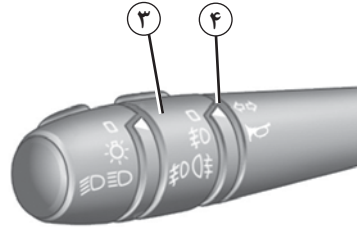

### چراغ‌های مه شکن عقب

حلقه میانی ۳ دسته راهنما را بچرخانید تا علامت آن روبروی نشانه ۴ قرار گیرد.

چراغ مه شکن فقط در صورتی فعال می‌شود که یکی از چراغ‌های بیرونی روشن شده باشد. در این صورت یک نشانگر در صفحه نشانگر روشن می‌شود.

برای اجتناب از ایجاد مزاحمت برای رانندگان دیگر، به خاطر داشته باشید که در صورت عدم نیاز به این عملکرد، آنرا غیر فعال کنید.

### خاموش کردن چراغ‌های مه شکن



حلقه میانی ۳ دسته راهنما را مجدداً بچرخانید تا علامت چراغ هشدار مورد نظر روبروی نشانه ۴ قرار گیرد. نشانگر مربوط به چراغ مه شکن مربوطه روی صفحه نشانگرها خاموش می‌شود.

با خاموش کردن چراغ‌های بیرونی، چراغ‌های مه شکن جلو و عقب نیز خاموش می‌شوند.

## تنظیم ارتفاع نور چراغ‌های جلو

28004

وضعیت تنظیم کلید کنترل A	حالت‌های قرارگیری بار در خودرو
0	تنظیم اولیه: صندوق خالی با راننده یا با یک سرنشین جلو
1	صندوق نیمه پر با ۱، ۲ یا ۳ سرنشین
2	صندوق پر با ۳ سرنشین
3	صندوق تا حداکثر ظرفیت پر با راننده

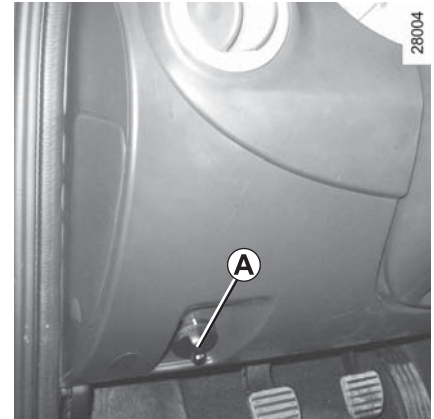

با استفاده از کلید کنترل **A** می‌توان ارتفاع نور چراغ‌های جلو را نسبت به میزان بار خودرو تنظیم کرد.

برای کم کردن ارتفاع نور چراغ‌های جلو، کلید کنترل **A** را به طرف پایین و برای افزایش ارتفاع نور چراغ‌ها، آن را به طرف بالا بچرخانید.



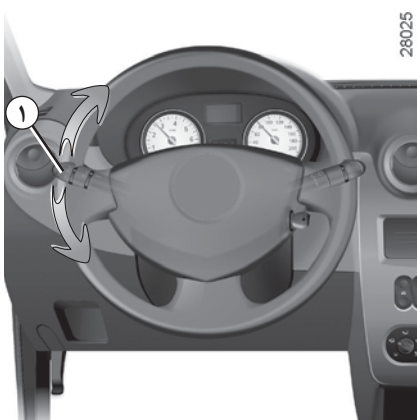

28025

### چراغ‌های راهنما

اهرم راهنما ۱ را به موازات فرمان و در جهتی که می‌خواهید دور بزنید حرکت دهید.

هنگام رانندگی در اتوبان، گردش فرمان معمولاً برای برگرداندن اهرم راهنما به وضعیت اولیه کافی نیست. در چنین شرایطی، هنگام تعویض خط، اهرم راهنما را تا نیمه حرکت دهید.

اهرم راهنما بعد از رها شدن، به وضعیت اول خود باز می‌گردد.



28026

### چراغ اعلام خطر (فلاشر)



دکمه ۳ را فشار دهید.

این دکمه به طور همزمان چهار چراغ راهنما و دو راهنمای کوچک جانبی را به صورت چشمک زن فعال می‌کند.

این چراغ فقط باید زمانی استفاده شود که شما بخواهید در شرایط بروز خطر راننده‌های دیگر را آگاه کنید که: ناچار هستید در محلی غیر معمول یا حتی ممنوع توقف کنید، یا در شرایط رانندگی و یا ترافیکی خاصی قرار دارید.

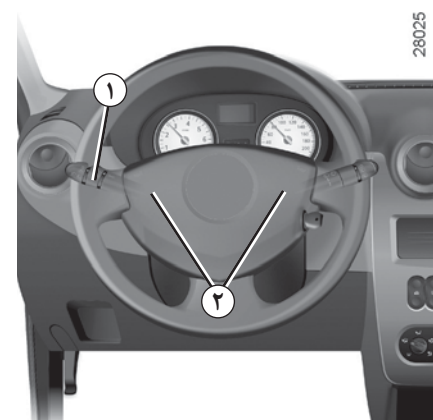

28025

### بوق

انتهای اهرم راهنمای ۱ را فشار دهید.

برحسب سطح خودرو، یکی از محل‌های ۲ را فشار دهید.

### هشدار نوری (چراغ زدن)

برای استفاده موقت از نور بالا، اهرم راهنمای ۱ را به طرف خود بکشید.

### شیشه شوی شیشه جلو



درحالی‌که سوئیچ باز است، دسته برف پاک کن ۱ را به طرف خودتان بکشید.

کشیدن و رها کردن سریع اهرم علاوه بر فعال کردن شیشه شوی، باعث یک حرکت رفت و برگشت برف پاک کن می‌شود.

کشیدن و نگه داشتن اهرم، علاوه بر فعال کردن شیشه شوی، باعث سه حرکت رفت و برگشت پیوسته می‌گردد.

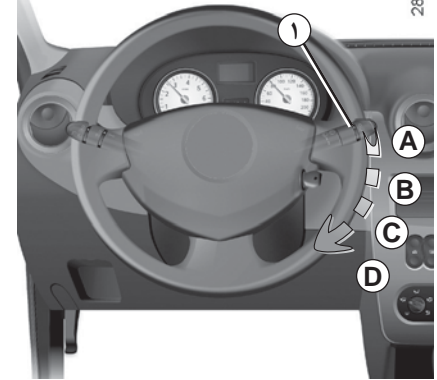

در هنگام یخ زدگی، اطمینان حاصل کنید که تیغه‌های برف پاک کن یخ زده باشد (خطر داغ کردن موتور برف پاک کن).

وضعیت تیغه‌ها را بررسی نمایید. هنگامی که کارایی تیغه‌ها پایین می‌آید، باید آنها را تعویض نمود. (تقریباً هر سال).

شیشه جلوی خودرو را به طور مرتب تمیز کنید.

در صورتی که قبل از متوقف کردن برف پاک کن‌ها (حالت A) موتور را خاموش کنید، تیغه‌های برف پاک کن در هر وضعیتی که باشند متوقف خواهند شد.

بعد از روشن کردن موتور، کافی است دسته ۱ را در حالت A قرار دهید تا تیغه‌ها به حالت توقف بازگردند.

### برف پاک کن



درحالی‌که سوئیچ باز است، دسته برف پاک کن ۱ را به موازات فرمان حرکت دهید:

**A** توقف.

**B** حرکت با دور متناوب.

بین دو بار حرکت تیغه‌های برف پاک کن به مدت چند ثانیه توقف وجود دارد.

**C** حرکت مداوم آهسته.

**D** حرکت مداوم سریع.

هنگام کار بروی موتور، مطمئن شوید که دسته برف پاک کن در وضعیت A (خاموش) قرار دارد. خطر ایجاد جراحات.



قبل از هر گونه اقدام بروی شیشه جلو (شستشوی خودرو، یخ زدایی، تمیز کردن شیشه جلو و غیره)، اهرم ۱ را در موقعیت A (خاموش) قرار دهید. خطر وارد آمدن جراحات و/یا بروز خسارت.





بر حسب سطح خودرو، غیرفعال کردن این عملکرد به صورت زیر انجام می‌شود:

- به طور خودکار پس از ۱۲ دقیقه از شروع عملکرد (نشانگر مربوطه خاموش می‌شود)؛
- با فشار دادن مجدد دکمه ۲ (نماد مربوطه خاموش می‌شود).



### یخ‌زدایی شیشه عقب (بر حسب سطح خودرو)



در حالی که موتور روشن است، دکمه ۲ را فشار دهید (نشانگر گرم کن شیشه عقب در صفحه نشانگرها روشن می‌شود).  
با استفاده از این عملکرد می‌توان (بر حسب سطح خودرو) شیشه عقب و آینه برقی را یخ‌زدایی کرد.

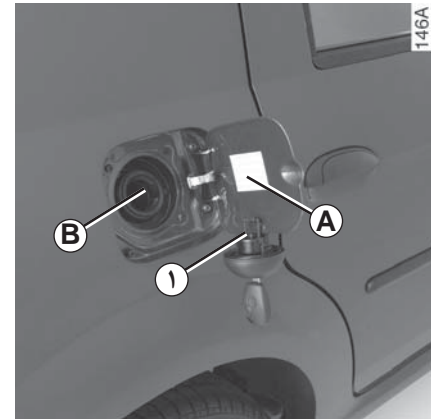

ظرفیت قابل استفاده مخزن سوخت: حدود ۵۰ لیتر می‌باشد.

قفل درپوش باک با کلید استارت باز می‌شود.

برای پر کردن مخزن سوخت به پاراگراف «سوخت‌گیری» مراجعه نمایید.

برای آویزان کردن درپوش مخزن در هنگام سوخت‌گیری، یک نگهدارنده روی دریچه باک ۱ تعبیه شده است.



تحت هیچ شرایطی بنزین (بدون سرب یا E85) و گازوئیل راه، حتی به مقدار کم، با هم مخلوط نکنید. اگر خودروی شما با سوخت پایه اتانول مطابقت ندارد، از این نوع سوخت استفاده نکنید. از افزودن هر گونه مکمل به سوخت خودداری کنید، زیرا ممکن است به موتور آسیب برسد.

### کیفیت سوخت

همیشه از سوخت با کیفیت مرغوبی استفاده کنید که از استانداردهای جاری کشور را برخوردار است. سوخت مورد استفاده باید با مشخصات درج شده بر روی برچسب **A**، مطابقت داشته باشد.

به بخش «مشخصات موتور» در فصل ۶ مراجعه نمایید.

**خودروهایی که از سوخت پایه اتانول استفاده می‌کنند**

همیشه از بنزین بدون سرب یا سوخت حاوی حداکثر ۸۵ درصد اتانول (E85) استفاده کنید.

در هوای بسیار سرد ممکن است روشن کردن موتور دشوار یا حتی غیر ممکن باشد. با استفاده کردن از بنزین بدون سرب، از این مشکل جلوگیری کنید.

**توجه:** ممکن است هنگام استفاده از این نوع سوخت میزان مصرف افزایش یابد.

هنگام تغییر نوع سوخت، موتور باید تنظیم شود. این موضوع ممکن است برای چند دقیقه مشکلات کوچکی ایجاد کند (طولانی‌تر شدن مدت استارت زدن، خاموش شدن موتور، غیره).



**درپوش مخزن سوخت: یک درپوش مخصوص است.** در صورت نیاز به تعویض درپوش، مطمئن شوید که درپوش جدید با درپوش اصلی یکسان است. به یکی از نمایندگی‌های مجاز مراجعه کنید.

شعله آتش یا منبع حرارتی را به درپوش نزدیک نکنید.

هیچ گاه محل پرکردن سوخت را با دستگاه شستشوی پرفشار نشویید.

### مدل بنزینی

الزاماً از بنزین بدون سرب استفاده نمایید. عدد اکتان (RON) باید با مشخصات درج شده در برچسب روی درپوش **A** مطابقت داشته باشد.

### مدل دیزلی

الزاماً از سوخت دیزل منطبق با مشخصات درج شده در برچسب **A** روی درپوش استفاده کنید.

### سوخت گیری

نازل را به طور کامل در گلوپی **B** وارد گلوپی کنید و سپس شروع به سوخت‌گیری نمایید (خطر ترشح به بیرون).

تا پایان سوخت‌گیری آنرا به همین طریق نگه دارید. پس از اولین قطع شدن خودکار نازل، شما می‌توانید حداکثر دو بار دیگر عمل سوخت‌گیری را ادامه دهید، زیرا لازم است فضایی جهت انبساط باقی بماند.

مراقب باشید هنگام سوخت‌گیری آب وارد باک نشود. گلوپی **B** و اطراف آن باید تمیز بماند.

### مدل بنزینی

استفاده از بنزین سرب دار باعث خرابی و صدمه زدن به تجهیزات ضدآلاینده می‌شود و می‌تواند به ابطال گارانتی خودرو منجر شود.

به منظور جلوگیری از پر شدن باک با بنزین حاوی سرب، مجرای ورودی به یک دریچه با سیستم ایمنی مجهز شده است که فقط امکان استفاده از یک نازل بنزین بدون سرب را می‌دهد (در پمپ).



استشمام بوی سوخت به‌طور مداوم

در صورت استشمام بوی سوخت به‌طور مداوم:

- خودروی خود را متناسب با شرایط ترافیکی هر چه سریع‌تر متوقف کنید و سوئیچ را ببندید؛
- چراغ‌های فلاشر را روشن کنید. تمامی سرنشینان خودرو را پیاده کنید و آنها را به محلی دور از رفت و آمد هدایت نمایید؛
- با نمایندگی مجاز تماس بگیرید.

هرگونه تغییر برروی قطعات سیستم سوخت‌رسانی (واحد‌های کنترل الکترونیکی، سیم کشی، مدار سوخت، انژکتور، دریوش‌های محافظ و ..) به دلیل خطری که ممکن است شما را تهدید کند اکیدا ممنوع است (این گونه عملیات باید توسط متخصصین شبکه خدمات پس از فروش صورت گیرد).

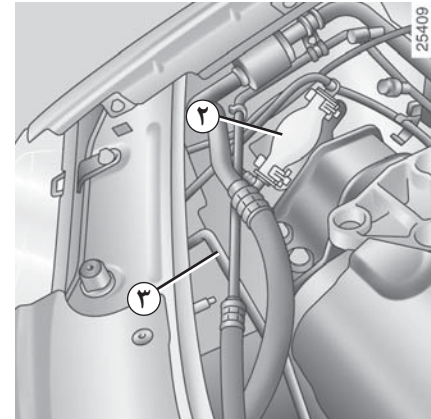

### پمپ پر کردن مدار (مدل دیزلی)

بعد از خرابی خودرو به دلیل اتمام سوخت، سیستم باید قبل روشن کردن مجدد موتور پر شود.

توجه: پمپ پر کردن همیشه در سمت راست محفظه موتور قرار گرفته است.

پمپ ۲ را فشار دهید تا سوخت به داخل لوله ۳ جریان بیابد.

ادر صورتی که موتور بعد از چند بار تلاش روشن نشد، به نمایندگی مجاز مراجعه کنید

هنگام کار در نزدیکی موتور، مراقب گرمای احتمالی آن باشید. علاوه بر این فن خنک کننده موتور ممکن است هر لحظه شروع به کار نماید.



خطر ایجاد جراحت.

## فصل ۲ : رانندگی

(دستورالعمل های مرتبط با مصرف بهینه و حفاظت محیط زیست)

۲-۲	..... مراقبت های اولیه - سوئیچ استارت
۳-۲	..... روشن کردن / خاموش کردن موتور
۴-۲	..... توجهات ویژه مدل های بنزینی
۵-۲	..... توجهات ویژه مدل های دیزلی
۶-۲	..... توصیه هایی به منظور کاهش آلاینده، مصرف بهینه سوخت
۹-۲	..... محیط زیست
۱۰-۲	..... دسته دنده
۱۱-۲	..... ترمز دستی، سیستم فرمان هیدرولیک
۱۲-۲	..... دستگاه های اصلاح و کمک راننده
۱۴-۲	..... گیربکس اتوماتیک
۱-۲	

## مراقبت‌های اولیه، سوئیچ استارت

### مدل بنزینی

تا ۱,۰۰۰ کیلومتر حداکثر سرعت توصیه شده جهت آب بندی موتور خودرو ۱۳۰ کیلومتر در ساعت در بالاترین دنده، یا دور موتور ۳,۰۰۰ الی ۳,۵۰۰ دور در دقیقه است.

بعد از حدود ۳,۰۰۰ کیلومتر اولیه می‌توان به تمامی قابلیت‌های خودرو دست یافت.

**فواصل زمانی بازبینی:** به دفترچه سرویس و نگهداری خودرو مراجعه نمایید.

### مدل بنزینی

تا ۱,۵۰۰ کیلومتر اول از دور موتور ۲,۵۰۰ دور در دقیقه تجاوز نکنید. پس از طی این مسافت می‌توانید سریع‌تر رانندگی کنید، هر چند که بعد از حدود ۶,۰۰۰ کیلومتر می‌توان به تمامی قابلیت‌های خودرو دست یافت.

هنگامی که موتور هنوز سرد است به سرعت شتاب نگیرید و اجازه ندهید دور موتور بیش از حد بالا برود.

**فواصل زمانی بازبینی:** به دفترچه سرویس و نگهداری خودرو مراجعه نمایید.

### موقعیت M «کارکرد»

سوئیچ باز است.

- مدل بنزینی: موتور را می‌توان روشن کرد.
- مدل دیزلی: موتور در حال گرم شدن است.

### موقعیت D «استارت»

اگر موتور در استارت اول روشن نشد، قبل از استارت مجدد، کلید را به عقب باز گردانید. به محض اینکه موتور روشن شد، کلید را رها کنید.



### موقعیت St «توقف و قفل شدن فرمان»

برای قفل کردن فرمان: کلید را درآورید و فرمان را بچرخانید تا قفل شود.

برای باز کردن قفل فرمان: کلید و غربیلک فرمان را به آرامی بچرخانید.

### موقعیت A «تجهیزات جانبی»

هنگامی که سوئیچ بسته است، تجهیزات جانبی (مانند رادیو...) کار می‌کنند.



## روشن کردن / خاموش کردن موتور

### روشن کردن موتور

#### ویژگی خودروهای مجهز به سیستم ضد سرقت

در سرمای شدید (دمای  $20^{\circ}\text{C}$  -): برای استارت آسانتر، قبل از روشن کردن موتور، چند ثانیه سوئیچ را باز نگهدارید.

اطمینان حاصل کنید که سیستم ضد سرقت غیرفعال است. به «سیستم ضد سرقت» در فصل ۱ مراجعه کنید.

### خودروی مجهز به گیربکس اتوماتیک

قبل از استارت زدن، اهرم تعویض دنده را در موقعیت N یا P قرار دهید.

به «گیربکس اتوماتیک» در فصل ۲ مراجعه کنید.

#### تزریق بنزین

#### موتور گرم یا سرد

- بدون فشار دادن پدال گاز استارت بزینید.
- به محض روشن شدن موتور کلید را رها کنید.

### تزریق دیزل

سوئیچ را به موقعیت M «روشن» بچرخانید، و در همین موقعیت نگه دارید تا چراغ گرم شدن موتور خاموش شود.

**بدون فشار دادن پدال گاز** کلید را به موقعیت D «استارت» بچرخانید. به محض روشن شدن موتور کلید را رها کنید.

### خاموش کردن موتور

درحالی که موتور در حالت دور آرام است، سوئیچ را به موقعیت St «توقف» بازگردانید.



هیچ گاه کلید یا ریموت کنترل را داخل خودرو جا نگذارید و هیچ گاه کودک (یا موجود زنده دیگری) را داخل خودرو رها نکنید، حتی برای مدتی کوتاه. زیرا آنها می‌توانند خودرو را روشن نموده و یا تجهیزات آنرا از قبیل شیشه بالابرها یا قفل درب‌ها فعال نمایند. خطر جراحت شدید.

هیچ گاه قبل از توقف کامل خودرو سوئیچ را نبندید. با خاموش شدن موتور، بوستر ترمز، فرمان هیدرولیک و تجهیزات ایمنی کنش‌پذیر همچون کیسه‌های هوا دیگر فعال نخواهند بود. با برداشتن کلید، فرمان قفل می‌شود.

## توجهات ویژه مدل‌های بنزینی

موارد زیر باید مورد توجه قرار گیرند:

- پرهیز از حرکت طولانی در حالی که چراغ هشدار دهنده کمبود بنزین روشن است،
  - عدم استفاده از بنزین سرب دار،
  - عدم استفاده از مکمل‌های روغن و بنزینی که مورد تأیید سرویس فنی نمی‌باشند.
- و یا بروز ایراد در عملکرد مانند:

- جرقه زدن ناقص یا به اتمام رسیدن سوخت یا قطع شدن اتصال شمع که نتیجه آن خود را به شکل احتراق ناقص و ریپ زدن هنگام رانندگی نشان می‌دهد،
- افت قدرت موتور،

چرا که ممکن است باعث ایجاد دمای بیش از حد در مبدل کاتالیست و کاهش عملکرد آن شوند و ممکن است منجر به خرابی آن و وارد آمدن صدمات حرارتی به خودرو شوند.

اگر ایرادهای عملکرد ذکر شده در بالا را مشاهده نمودید، جهت انجام تعمیرات هر چه سریعتر به نمایندگی‌های مجاز مراجعه نمایید.

در صورت مراجعه مستمر خودرو به نمایندگی‌های مجاز در زمان‌های تعیین شده در دفترچه سرویس و نگهداری، خود را از مواجه شدن با چنین حوادثی مصون می‌دارید.

## مشکلات روشن کردن خودرو

به منظور جلوگیری از وارد شدن خسارت به مبدل کاتالیست، سعی نکنید قبل از تشخیص علت خرابی و رفع آن خودرو را روشن نمایید (با استفاده از استارت زدن یا هل دادن یا یدک کشیدن).

سعی کنید به جای روشن کردن موتور از نمایندگی‌های مجاز کمک بگیرید.



خودروی خود را در حال روشن بودن در مکان‌هایی که امکان تماس مواد و اجسام قابل اشتعال مانند علف و یا برگ با آگزوز داغ خودرو وجود دارد، پارک نکنید.

## توجهات ویژه مدل‌های دیزلی

### سرعت موتور دیزلی

موتورهای دیزلی به یک پمپ تزریق مجهز هستند که بدون توجه به دنده انتخاب شده، از افزایش سرعت موتور پیشگیری می‌کند. هنگام رانندگی، بسته به درجه سوخت مورد استفاده، امکان دارد دود سفیدی از اگزوز خارج شود.

این امر به دلیل تمیز شدن خودکار فیلتر ذرات اگزوز است، و تأثیری بر عملکرد خودرو ندارد.

### به اتمام رسیدن سوخت

اگر مخزن سوخت به طول کامل به اتمام برسد، پس از پر کردن مخزن سیستم باید دوباره تنظیم شود: قبل از روشن کردن مجدد موتور به «مخزن سوخت» در فصل ارجعه کنید.

### احتیاط‌های لازم در فصل زمستان

برای پیشگیری از هر گونه ایراد در فصل سرد زمستان:

- همیشه اطمینان حاصل کنید که باتری به طور کامل شارژ باشد،
- همیشه مخزن سوخت را به نسبت پر نگه دارید تا مانع از تراکم و میعان بخار آب و جمع شدن آن در کف مخزن شوید.



خودروی خود را در حال روشن بودن در مکان‌هایی که امکان تماس مواد و اجسام قابل اشتعال مانند علف و یا برگ با اگزوز داغ خودرو وجود دارد، پارک نکنید.

با توجه به تنظیمات خاص اولیه و مصرف سوخت متعادل، خودروی شما با استانداردهای ضدآلاینده‌گی جهانی مطابقت دارد. کارخانه سازنده همواره در کاهش انتشار گازهای آلاینده و مصرف بهینه سوخت نقش مهمی را ایفا می‌کند. با این حال میزان انتشار گازهای آلاینده و مصرف سوخت خودرو به شما نیز بستگی دارد. توصیه می‌شود در نگهداری و استفاده بهینه از خودرو دقت نمایید.

### سرویس و نگهداری

لازم به ذکر است که عدم رعایت قوانین و استانداردهای ضدآلاینده‌گی می‌تواند باعث شود تا مالک خودرو تحت پیگرد قانونی قرار گیرد. همچنین، استفاده از قطعات توصیه نشده در موتور، سیستم سوخت رسانی، اگزوز توسط سرویس فنی، منجر به تغییر در عملکرد خودرو خواهد شد به شکلی که دیگر با مقررات ضد آلاینده‌گی منطبق نخواهد بود.

تنظیمات و بازرسی‌های خودرو را، مطابق با دستورالعمل‌هایی که در دفترچه سرویس و نگهداری موجود است، در نمایندگی‌های مجاز انجام دهید: نمایندگی‌ها به تمامی امکانات لازم تجهیز شده‌اند تا بتوانند انجام تنظیمات خودرو شما را همانند تنظیمات اولیه کارخانه انجام دهند.

### تنظیمات موتور

- **روشن شدن:** نیاز به هیچ گونه تنظیمی ندارد.
- **شمع‌ها:** شرایط بهینه مصرف، راندمان و کارایی، رعایت کامل خصوصیات را که توسط بخش مهندسی تدوین شده است، لازم می‌سازد.
- در صورت تعویض شمع‌ها، از مارک‌ها، انواع و مشخصات خاصی که برای موتور شما مناسب است استفاده نمایید. برای این منظور به یکی از نمایندگی‌های مجاز مراجعه کنید.
- **دور آرام:** دور موتور به صورت خودکار تنظیم می‌گردد.
- **فیلتر هوا، فیلتر سوخت:** فیلتر کثیف باعث افت راندمان می‌شود. باید آنرا تعویض کرد.

## توصیه‌هایی به منظور کاهش آلایندگی، مصرف بهینه سوخت و رانندگی (۳/۲)

- در خودروهای مجهز به گیربکس اتوماتیک، بهتر است که همیشه اهرم دنده را در موقعیت **D** نگه دارید.
- در سربالایی‌ها بهتر است به جای ثابت نگه داشتن سرعت، وضعیت پدال گاز را ثابت نگه داشته و از فشار دادن بیشتر آن اجتناب نمایید.
- گرفتن کلاچ و گاز دادن بی دلیل قبل از خاموش کردن موتور بر روی خودروهای مدرن، کاری بهبوده است.
- گرفتن کلاچ و گاز دادن بی دلیل قبل از خاموش کردن موتور بر روی خودروهای مدرن، کاری بهبوده است.
- شرایط جوی نامطلوب، جاده‌های آب گرفته. اگر عمق آب بیشتر از لبه پایین رینگ چرخ است، در آب رانندگی نکنید.



- **رانندگی**
- به جای اینکه موتور را در حالت توقف گرم کنید، در چند کیلومتر اول به آرامی با آن رانندگی کنید تا به دمای مناسب خود برسد.
- سرعت بالا سبب بالا رفتن هزینه‌های خودرو می‌شود.
- رانندگی اسپرت سوخت زیادی مصرف می‌کند: سعی کنید به «صورت صحیح» از خودرو استفاده نمایید.
- از شتاب گرفتن سریع پرهیز کنید.
- دور موتور را هنگام تعویض دنده بالا نبرید. تا جایی که امکان دارد همیشه از دنده‌های سبکتر استفاده کنید با در نظر گرفتن اینکه به موتور نیز نباید فشار اضافی وارد شود.

## چک کردن گازهای آلاینده خودرو

سیستم کنترل گازهای خروجی آگروز امکان تشخیص بروز ایراد در عملکرد تجهیزات ضد آلایندگی خودرو را می‌دهد. این عیوب می‌تواند به خروج مواد سمی مضر و یا آسیب مکانیکی منجر شوند.

این چراغ هشدار در صفحه نشانگرها خرابی‌های احتمالی سیستم را نشان می‌دهد:



این چراغ هشدار با باز شدن سوئیچ، روشن و بعد از گذشت سه ثانیه خاموش خواهد شد.

- در صورت روشن ماندن مداوم، هر چه سریعتر به نمایندگی مجاز مراجعه نمایید.
- در صورت چشمک زدن، دور موتور را تا زمان متوقف شدن این هشدار کاهش دهید. هر چه سریعتر به یکی از نمایندگی‌های مجاز مراجعه کنید.

### مشکلات رانندگی



در سمت راننده تنها از کفیوش‌های مناسب و مخصوص استفاده کنید که آن را در قفل‌های مربوط محکم کنید. به طور مرتب بررسی کنید که کفیوش به شکل صحیح قفل شده باشد. چند کفیوش را روی هم نیاورد.

**خطر گیر کردن پدال‌ها.**

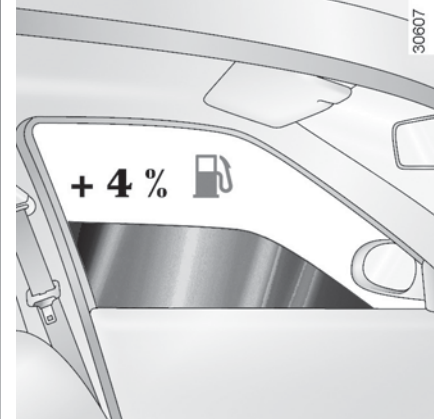

### توصیه‌های عمومی

- جریان الکتریسیته در خودرو به وسیله «سوخت» تأمین می‌شود، در صورت عدم نیاز، تجهیزات الکتریکی اضافی خودرو را خاموش کنید.
- با این حال (ایمنی رانندگی در اولویت قرار دارد)، چراغ‌ها را به محض اینکه دید کم می‌شود روشن نمایید («به جهت دیده شدن و دید بهتر»).
- بهتر است از دریچه‌های هوا استفاده نمایید. رانندگی با شیشه‌های باز و سرعت ۱۰۰ کیلومتر در ساعت، مصرف سوخت را ۴٪ افزایش می‌دهد.

### توصیه‌هایی به منظور کاهش آلاینده‌گی، مصرف بهینه سوخت و رانندگی (۳/۳)

- برای خودروهای مجهز به تهویه مطبوع (کولر)، طبیعی است که هنگام استفاده از آن شاهد افزایش مصرف سوخت (به خصوص در محیط‌های شهری) باشیم. در خودروهای مجهز به تهویه مطبوع دستی، در صورت عدم نیاز سیستم را خاموش کنید.

توصیه‌هایی برای کاهش مصرف سوخت و در نتیجه حفظ محیط زیست:

- در صورتی که خودروی شما در محلی گرم یا زیر آفتاب توقف داشته است، چند دقیقه داخل خودرو را هوا دهی کنید تا از شدت گرما کاسته شود.
- از پر کردن بیش از حد باک جلوگیری کنید زیرا ممکن است باعث سر ریز شدن بنزین شود.
- باربند خالی را بر روی خودرو نندید.
- برای حمل و نقل اشیاء حجیم، بهتر است از تریلر استفاده کنید.
- برای یدک کشیدن کاروان، به فکر استفاده از یک بادشکن تأیید شده باشید و فراموش نکنید که آنرا تنظیم نمایید.

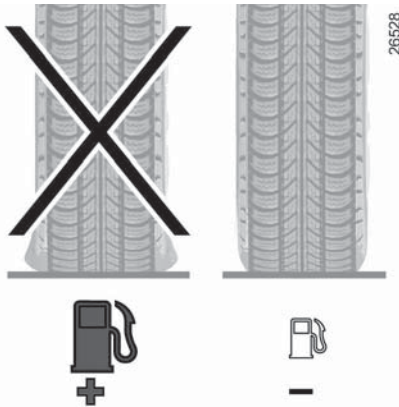

- از رانندگی در مسیرهای کوتاه (مسافت کم همراه با توقف‌های طولانی) پرهیز کنید، زیرا در این وضعیت موتور هیچ گاه به دمای بهینه خود نمی‌رسد.

### لاستیک‌ها

- افزایش میزان مصرف سوخت ممکن است به دلایل زیر باشد:
- باد کم لاستیک،
- استفاده از لاستیک تأیید نشده توسط کارخانه سازنده.

خودروی شما به صورتی طراحی گردیده که در تمام طول عمر مفید خود با محیط زیست سازگار باشد: در زمان ساخت، در زمان استفاده و در پایان عمر مفید خود.

این تعهد شرکت سازنده با نشان  $\text{eco}^2$  به تصویر درآمده است.

### شرکت سازنده

خودروی شما در کارخانه‌ای ساخته شده که در انطباق با سیاست کاهش اثرات مخرب زیست محیطی فعالیت می‌کند (کاهش مصرف آب و انرژی، آلودگی دیداری و صوتی، آلاینده‌های رها شده در جو و فاضلاب؛ مرتب سازی و استفاده مجدد از ضایعات).

### انتشار آلاینده‌ها

خودروی شما با هدف کاهش میزان کمتر گازهای گلخانه‌ای ( $\text{CO}_2$ ) در زمان استفاده طراحی شده است، و به همین دلیل سوخت کمتری مصرف می‌کند (یعنی ۱۴۰ انتشار ۱۴۰ گرم در هر کیلومتر، که برابر است با مصرف سوخت ۵٫۳ لیتر در ۱۰۰ کیلومتر در یک خودروی دیزلی).

خودروهای ما همچنین به سیستم فیلتر ذرات مجهز است که شامل یک مبدل کاتالیزت، یک حسگر اکسیژن و یک فیلتر ذغالی فعال می‌باشد (این فیلتر مانع از آزاد شدن بخار موجود در مخزن سوخت به هوای آزاد می‌شود).

در برخی از خودروهای دیزلی، این سیستم همچنین به یک فیلتر ذرات مجهز است که میزان انتشار ذرات دوده را کاهش می‌دهد.

### لطفاً سهم خود را در محافظت از محیط زیست ادا کنید

– قطعات مستعمل و تعویض شده هنگام انجام سرویس‌های دوره‌ای خودرو (باتری خودرو، فیلتر روغن، فیلتر هوا، باتری‌ها ...) و قوطی‌های روغن (خالی یا محتوی روغن مصرف شده) را باید برای دفع به سازمان‌های متخصص تحویل دهید.

– در پایان عمر مفید خودرو، باید آن را برای اطمینان از بازیافت به مراکز تأیید شده تحویل دهید.

– در همه حال مقررات محلی را رعایت کنید.

### بازیافت

۸۵٪ قطعات خودروی شما قابل بازیافت و ۹۵٪ مواد به کار رفته در آن قابل استفاده مجدد است.

برای دستیابی به این اهداف، بسیاری از قطعات خودرو با هدف بازیافت دوباره طراحی شده‌اند. مواد و ساختار موجود با دقت طراحی شده‌اند تا توسط شرکت‌های تخصصی به راحتی باز شده و مورد فرآوری مجدد قرار گیرند.

برای حفظ منابع موجود مواد خام، در این خودرو از قطعات بیشماری استفاده شده که از پلاستیک بازیافتی و مواد قابل تجدید ساخته شده‌اند (محصولات تولید شده از منابع حیوانی همانند پنبه یا پشم).



### برای دنده عقب گرفتن (خودرو در حالت توقف)

#### خودروی مجهز به گیربکس دستی

دنده را در موقعیت خلاص قرار دهید سپس مطابق شکلی که روی اهرم دنده ۱ رسم شده عمل کنید.

#### خودروی مجهز به گیربکس اتوماتیک

به «گیربکس اتوماتیک» در فصل ۲ مراجعه کنید. چراغ دنده عقب به محض جا زدن دنده عقب روشن می شود (سوئیچ باز).



ضربه به بخش زیر خودرو هنگام حرکت (مانند برخورد با یک تیر، جدول مرتفع یا سایر موانع موجود در خیابان) می تواند به خودرو آسیب برساند (مانند کج شدن محورها).

برای پیشگیری از خطر تصادف، خودرو را برای بررسی به نمایندگی مجاز ببرید.





ترمز دستی

## برای آزاد کردن ترمز دستی

اهرم ۱ را به آرامی به طرف بالا بکشید، دکمه ۲ را فشار دهید و دسته را بخوابانید.

## برای کشیدن ترمز دستی

اهرم ۱ را به طرف بالا کشیده، اطمینان حاصل کنید که خودرو کاملاً متوقف شده باشد.

## سیستم فرمان هیدرولیک

زمانی که موتور روشن است، هنگام توقف غربیلک فرمان را به طور کامل چرخانید، چرا که امکان خرابی پمپ فرمان هیدرولیک وجود دارد.

زمانی که موتور خاموش است، یا اگر ایرادی در سیستم وجود داشته باشد، هنوز امکان چرخاندن فرمان وجود دارد. برای این کار به نیروی بیشتری نیاز است.



بسته به شیب محل و/یا وزن خودرو، شاید نیاز به کشیدن ترمز دستی تا دو درجه بیشتر و نیز جا زدن دنده (دنده یک یا دنده عقب) باشد.



هیچ گاه در سراسیمگی موتور را خاموش نکنید، و به طور کلی در هنگام حرکت نیز این کار را انجام ندهید (عدم عملکرد فرمان هیدرولیک).



هنگام رانندگی مراقب باشید که ترمز دستی کاملاً خوابیده باشد (چراغ نشانگر قرمز رنگ آن خاموش باشد)، زیرا احتمال داغ شدن لنت‌های ترمز، و حتی بروز آسیب وجود خواهد داشت.

بسته به مدل خودرو، این تجهیزات شامل موارد زیر هستند:

- سیستم ضد قفل ترمز (ABS)؛
- سیستم کمکی ترمز اضطراری

### سیستم ضد قفل ترمز (ABS)

سیستم ABS هنگام ترمز شدید مانع از قفل شدن چرخ‌ها می‌شود، و به مهار خودرو در مسافت توقف و کنترل آن کمک می‌کند.

در این مواقع خودرو همچنان فرمان‌پذیری خود را حفظ می‌کند تا در زمان ترمز گرفتن با مانعی برخورد نکند. به علاوه، این سیستم ممکن است مسافت تا توقف را افزایش دهد، به خصوص روی مسیریایی که چسبندگی کمی دارند (مسیرهای خیس و غیره).

هر بار که سیستم فعال می‌شود، در پدال ترمز لرزشی را حس خواهید کرد. سیستم ABS تحت هیچ شرایطی کارایی حرکات فیزیکی خودرو را در رابطه با سطح جاده و حفظ مسیر بهبود نمی‌بخشد. **بسیار مهم است** که همیشه مقررات رانندگی صحیح را رعایت کنید (همچون حفظ فاصله ایمن با خودروی جلویی و غیره).

در وضعیت بحرانی، توصیه می‌شود که روی پدال ترمز یک فشار قوی و مداوم وارد کنید. لزومی ندارد که فشارهای پی در پی وارد کنید. سیستم ABS نیروی وارد بر سیستم ترمز را تنظیم خواهد کرد.



این عملکردها سیستم‌های کمکی برای رانندگی در شرایط بحرانی هستند، و کمک می‌کنند خودرو با شرایط رانندگی تطبیق پیدا کند.

با این حال، این عملکردها جای راننده را نمی‌گیرند. **فرا تر از محدودیت‌های خودرو نمی‌روند و نباید شما را تشویق به افزایش سرعت کنند.** بنابراین، تحت هیچ شرایطی نمی‌توانند جایگزین هوشیاری و مسوولیت‌پذیری راننده در زمان حرکت خودرو باشند (راننده باید همیشه آماده رویارویی با وقایع غیرمنتظره‌ای باشد که در هنگام رانندگی ممکن است بروز کنند).

### ایرادهای عملکرد

- چراغ هشدار  روی صفحه نشانگرها روشن می‌شود: سیستم ABS غیرفعال است.

ایمنی ترمز همچنان حفظ می‌شود.

- چراغ‌های هشدار  و  روی صفحه نشانگرها روشن می‌شوند، نشانه بروز ایراد در سیستم ترمز.

در هر دو حالت به نمایندگی مجاز مراجعه کنید.

### سیستم کمکی ترمز اضطراری

این سیستم برای تقویت ABS است و به کاهش مسافت توقف کمک می‌کند.

### اصول عملکرد

این سیستم موقعیت ترمز اضطراری را ردیابی می‌کند. در این موقعیت سیستم کمکی ترمز به سرعت حداکثر توان ترمز را اعمال می‌کند و ممکن است سیستم ABS را نیز فعال کند.

سیستم ABS تا زمانی که پدال ترمز فشار داده شود، فعال باقی می‌ماند.



سیستم‌های ترمز به طور ناقص فعال هستند. با این حال، ترمز گرفتن ناگهانی خطرناک است و بسیار مهم است که در اولین فرصت ممکن بی‌درنگ توقف کنید. با نمایندگی مجاز تماس بگیرید.

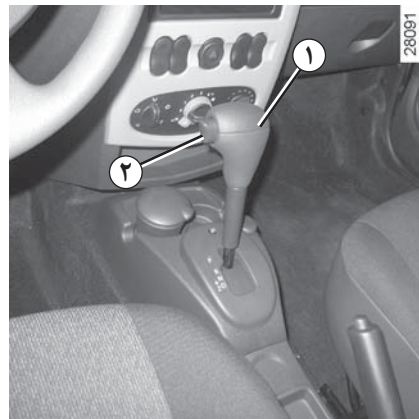

### اهرم انتخاب دنده

**P:** پارک

**R:** دنده عقب

**N:** خلاص

**D:** حالت اتوماتیک

۳: نشان می‌دهد حالت تعویض دستی فعال شده است.



به دلایل ایمنی، تا زمانی که خودرو به طور کامل متوقف نشده است، سوئیچ را نبندید.

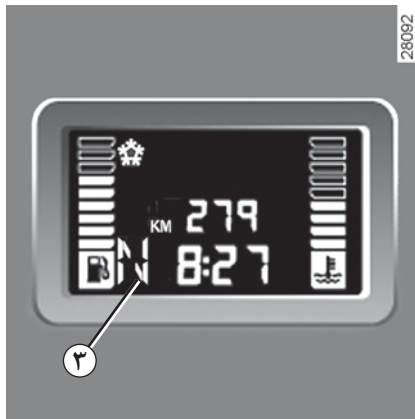

### عملکرد

زمانی که اهرم دنده در موقعیت **P** یا **N** است، سوئیچ را باز کنید.

پدال ترمز را فشار دهید، اهرم دنده را از موقعیت **P** خارج کنید.

تنها زمانی موقعیت **D** یا **R** را درگیر کنید که خودرو متوقف است. پدال ترمز را فشار دهید و پدال گاز را رها کنید.

قبل از فشار دادن دکمه آزادسازی ۲ برای خارج کردن اهرم دنده از موقعیت **P** باید پدال ترمز را فشار دهید.

### رانندگی در حالت اتوماتیک

اهرم دنده ۱ را به موقعیت **D** ببرید.

در بیشتر شرایط ترافیکی، دیگر نیازی نیست به اهرم دنده دست بزنید: دنده در زمان مناسب و در بهترین دور موتور به طور اتوماتیک تعویض خواهد شد، چرا که سیستم اتوماتیک وزن خودرو و فاصله مسیر را در حساب می‌آورد و خود را با نوع رانندگی شما تنظیم می‌کند.

### رانندگی اقتصادی

هنگام رانندگی، اهرم دنده را در موقعیت **D** بگذارید، پدال گاز را کمی فشار دهید تا اطمینان داشته باشید که دنده در دور موتور نسبتاً پایین به طور اتوماتیک تعویض شود.

### شتاب گرفتن و سبقت گرفتن

پدال گاز را محکم و تا انتها فشار دهید (تا از نقطه دنده معکوس نیز عبور کند).

به این ترتیب بهینه ترین دنده پایین تر در محدوده سرعت موتور انتخاب می‌شود.

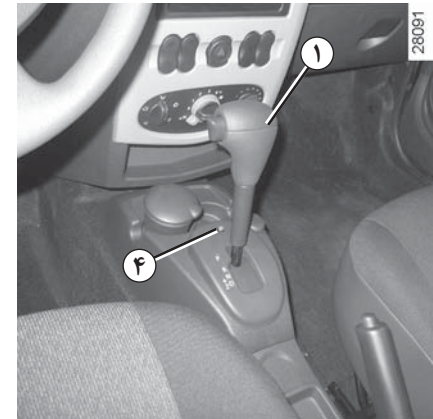

### رانندگی در حالت دستی

- زمانی که اهرم دنده ۱ در موقعیت **D** است، اهرم را به سمت چپ حرکت دهید.
- تعویض مداوم اهرم به شما اجازه می‌دهد که دنده را به شکل دستی تعویض کنید.
- برای پایین آوردن دنده، اهرم دنده را به عقب بکشید؛
- برای بالا بردن دنده، اهرم دنده را به جلو فشار دهید.
- دنده انتخاب شده روی صفحه نشانگرها به نمایش درمی‌آید.

### موارد خاص

در برخی شرایط رانندگی (مثلاً برای حفاظت از موتور) «سیستم اتوماتیک» ممکن است به طور خودکار دنده را تعویض کند.

به همین ترتیب، برای پیشگیری از حرکات نادرست، سیستم اتوماتیک ممکن است تعویض دنده شما را نپذیرد؛ در این حالت نمایشگر دنده برای چند ثانیه به نشان هشدار چشمک می‌زند.



### شرایط خاص

- **شرایط برفی:** اگر مسیری رانندگی می‌کنید که احتمال لغزیدن خودرو وجود دارد (برف، گل و لای، و غیره)، دکمه ۴ را فشار دهید و نشانگر عملکرد ۵ روشن خواهد شد.
- زمانی که این شرایط خاص رانندگی به پایان رسید، با فشار دادن دوباره دکمه ۴ از این عملکرد خارج شوید. نشانگر عملکرد ۵ خاموش می‌شود.

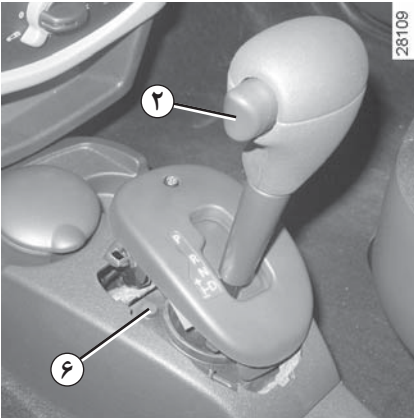

### ایرادهای عملکرد

اگر خودروی مجهز به گیربکس اتوماتیک خراب شود، لطفاً به «یدک کشی» در فصل ۵ مراجعه کنید. هنگام حرکت، اگر با وجود فشار دادن پدال ترمز اهرم دنده در موقعیت **P** قفل شده باشد، می‌توانید اهرم دنده را به شکل دستی آزاد کنید. برای این کار، پایه اهرم دنده را باز کنید، دکمه ۶ را فشار دهید که روی پوشش پایه اهرم دنده قرار دارد، و دکمه آزاد کننده ۲ را فشار دهید.

### پارک کردن خودرو

زمانی که خودرو متوقف است، اهرم دنده را به موقعیت **P** ببرید و همزمان پدال ترمز را فشار دهید: گیربکس خلاص می‌شود و چرخ‌های پیش برنده به طور مکانیکی توسط محور پیش برنده قفل می‌شوند.

ترمز دستی را بکشید.

اگر مسیر و پیچ‌های جاده به شما اجازه ندهند که در حالت اتوماتیک رانندگی کنید (مثلاً در مناطق کوهستانی)، توصیه می‌شود که اهرم دنده را در موقعیت تعویض دستی قرار دهید.

این کار مانع از تعویض اتوماتیک دنده به طور مداوم در زمان بالا رفتن از مسیر می‌شود، و در سرازیری‌های طولانی نیز امکان بهره‌مندی از ترمز موتور را در اختیار شما می‌گذارد.

در آب و هوای سرد، موتور را روشن کنید و قبل از تغییر اهرم دنده از موقعیت **P** یا **N** به موقعیت **D** یا **R** چند ثانیه صبر کنید تا مانع از خاموش شدن موتور شوید.

خودروهای فاقد سیستم کنترل کشش:

در روی مسیرهای لغزنده که چسبندگی کمی دارند، حالت تعویض دستی دنده را انتخاب کنید و دنده دو را انتخاب کنید (یا حتی دنده سه) و سپس موتور را روشن کنید تا از چرخش در جای چرخ در زمان شتاب گرفتن پیشگیری کنید.



به دلایل ایمنی، تا زمانی که خودرو به طور کامل متوقف نشده است، سوئیچ را نزنید.



ضربه به بخش زیر خودرو هنگام حرکت (مانند برخورد با یک تیر، جدول مرتفع یا سایر موانع موجود در خیابان) می‌تواند به خودرو آسیب برساند (مانند کج شدن محورها).

برای پیشگیری از خطر تصادف، خودرو را برای بررسی به نمایندگی مجاز ببرید.

در آب و هوای بسیار سرد، سیستم ممکن است تا پیش از آن که گیربکس به حرارت مناسب نرسد، اجازه تعویض دنده در حالت دستی را ندهد.

## فصل ۳: آسایش در خودرو

۲-۳	دریچه‌های هوا، خروجی‌های هوا
۴-۳	بخاری، توزیع هوا، تهویه مطبوع (کولر)
۶-۳	تهویه مطبوع دستی
۹-۳	تهویه مطبوع: اطلاعات و توصیه‌هایی برای استفاده
۱۰-۳	شیشه بالابرها
۱۲-۳	چراغ‌های داخل محفظه سرنشین خودرو
۱۳-۳	آفتاب‌گیر، دستگیره نگهدارنده
۱۴-۳	زیر سیگاری، فندک، سوکت برق تجهیزات جانبی
۱۵-۳	تجهیزات و فضای نگهداری داخل محفظه سرنشین خودرو
۱۷-۳	پشت‌سری‌های عقب
۱۸-۳	نشیمنگاه صندلی عقب
۲۰-۳	صندوق عقب، حمل اشیاء داخل صندوق عقب
۲۱-۳	میله‌های باربند سقف
۲۲-۳	تجهیزات چندرسانه‌ای
۱-۳	

## دریچه‌های هوا، خروجی‌های هوا (۲/۱)

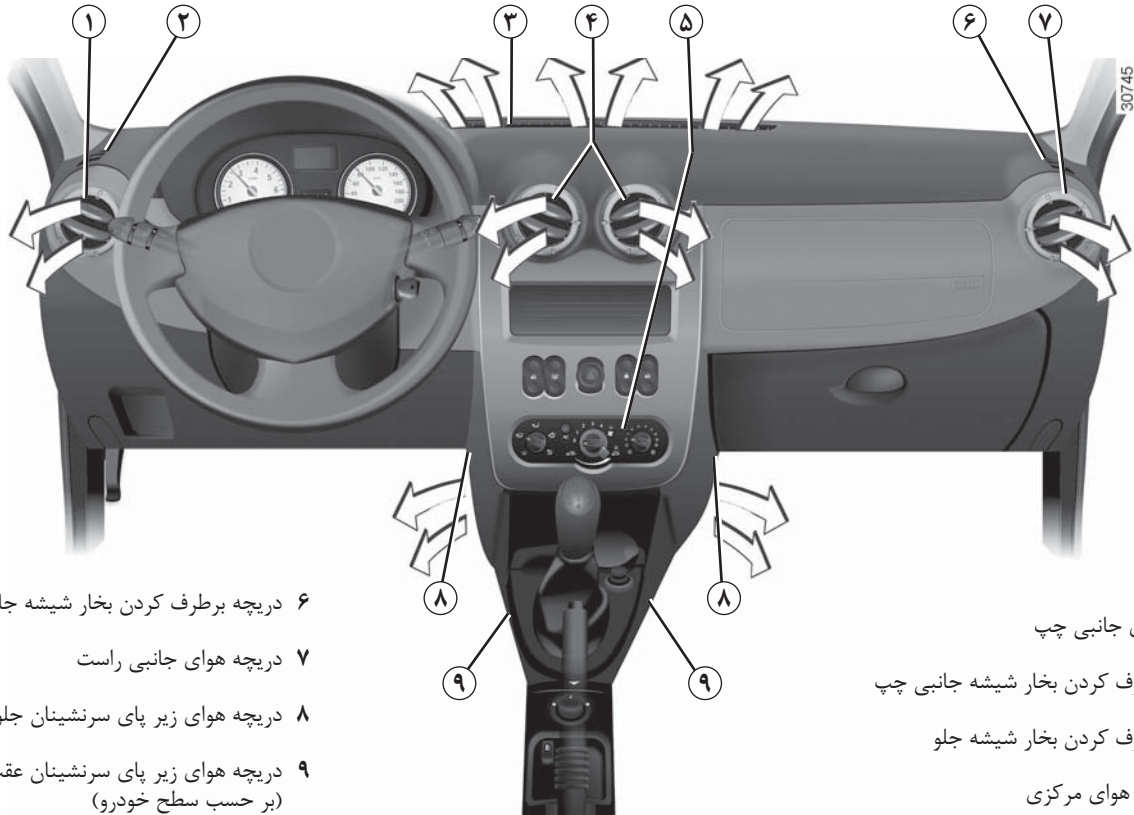

- ۶ دریچه برطرف کردن بخار شیشه جانبی راست
- ۷ دریچه هوای جانبی راست
- ۸ دریچه هوای زیر پای سرنشینان جلو
- ۹ دریچه هوای زیر پای سرنشینان عقب  
(بر حسب سطح خودرو)

- ۱ دریچه هوای جانبی چپ
- ۲ دریچه برطرف کردن بخار شیشه جانبی چپ
- ۳ دریچه برطرف کردن بخار شیشه جلو
- ۴ دریچه‌های هوای مرکزی
- ۵ صفحه کنترل



## دریچه های هوا، خروجی های هوا (۲/۲)

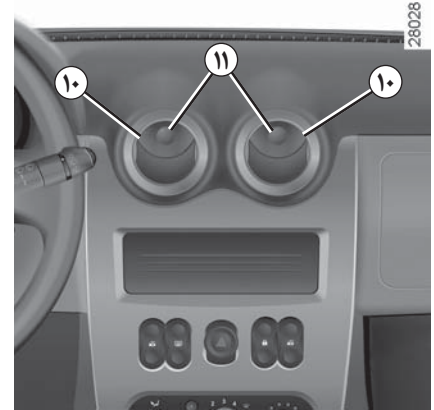

### دریچه های هوای مرکزی و کناری

#### جریان هوا

برای باز کردن دریچه هوای ۱۰ یا ۱۲ به میزان دلخواه، (قسمت ۱۱) دریچه مورد نظر را فشار دهید.

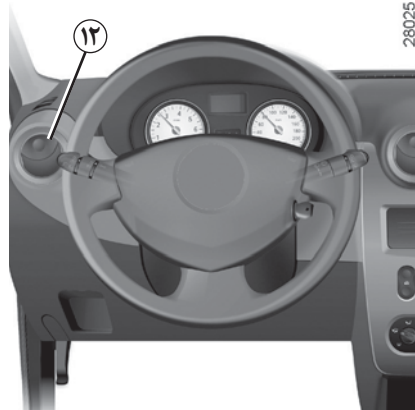

### جهت جریان هوا

برای هدایت جهت جریان هوا، دریچه های ۱۰ یا ۱۲ را بچرخانید.

برای از بین بردن بوی نامطبوع داخل خودرو، تنها از سیستم های استفاده کنید که برای همین منظور ساخته شده اند. با نمایندگی مجاز تماس بگیرید.



به مدار جریان هوای خودرو هیچ وسیله ای اضافه نکنید (مثلا برای از بین بردن بوهای نامطبوع).

**خطر بروز آسیب یا آتش سوزی وجود دارد.**

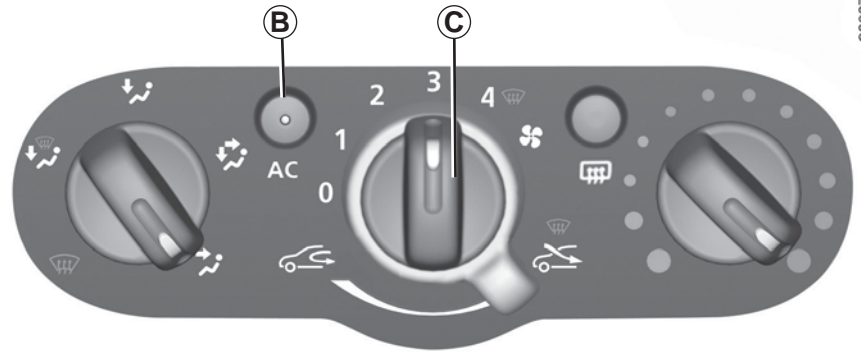

**توجه:** سیستم تهویه مطبوع را در هر شرایطی می‌توان مورد استفاده قرار داد، اما زمانی که دمای هوای بیرون کم است، از آن استفاده نکنید.

- دکمه **B** غیر فعال (چراغ هشدار خاموش).
- تهویه مطبوع در حال کار نیست. کنترل‌های بخاری و جریان هوا مشابه خودروهایی است که به سیستم تهویه مطبوع مجهز نیستند.
- دکمه **B** فعال (چراغ هشدار روشن).
- تهویه مطبوع در حال کار است.

استفاده از سیستم تهویه مطبوع به شما امکان می‌دهد:

- دمای هوای داخل محفظه سرنشین خودرو را کاهش دهید، به خصوص در هوای گرم، و زمانی که در ترافیک رانندگی می‌کنید یا زمانی که خودرو زیر آفتاب متوقف بوده است.
- رطوبت هوای دمیده شده به داخل محفظه سرنشین خودرو را کاهش دهید (برطرف کردن بخار متراکم شده).
- هنگامی که سیستم تهویه مطبوع در حال کار است، مصرف سوخت افزایش می‌یابد (زمانی که به آن نیازی ندارید، خاموش کنید).

### کلیدهای کنترل تهویه مطبوع (بر حسب سطح خودرو)

- دکمه **B** تهویه مطبوع را روشن یا خاموش می‌کند.
- اگر کلید کنترل **C** روی **0** تنظیم شده باشد، نمی‌توان سیستم را روشن کرد.

## در صورت عدم تولید هوای سرد

بررسی کنید که کلیدهای کنترل به شکل صحیح تنظیم شده باشند و فیوزها سالم باشند. در غیر این صورت سیستم بخاری و تهویه مطبوع را خاموش کنید (چراغ هشدار داخل دکمه **B** قرار دارد) و با نمایندگی مجاز تماس بگیرید.

## تنظیم دمای هوا

کلید کنترل **F** را بچرخانید و روی دمای دلخواه تنظیم کنید. این کلید کنترل هر مقدار که بیشتر وارد قسمت قرمز رنگ شود، دما بیشتر افزایش می یابد.

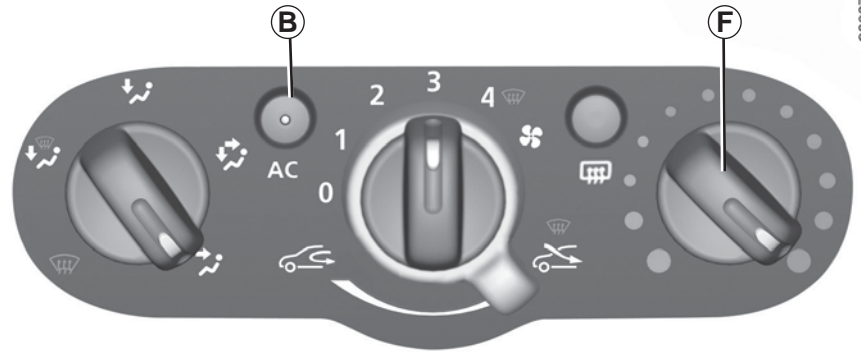

هنگامی که سیستم تهویه مطبوع در حال کار است، برای دستیابی به بیشترین کارایی همه شیشه‌ها باید بسته باشند.

در صورت بروز ایراد در عملکرد، با نمایندگی مجاز تماس بگیرید.

در هوای بسیار گرم یا زمانی که خودرو زیر آفتاب متوقف بوده است، قبل از روشن کردن موتور درب‌های خودرو را برای مدتی باز بگذارید تا هوای داغ خارج شود.

برای پایین آوردن دما تا حد مطلوب در سریع‌ترین زمان ممکن از عملکرد ایزوله کردن محفظه سرنشین خودرو استفاده کنید. زمانی که به دمای مطلوب دست یافتید، عملکرد باز یابی هوا را خاموش کنید.

مدار سیال خنک‌کننده را باز نکنید. این سیال ممکن است به چشمان یا پوست آسیب برساند.



## توزیع هوا در محفظه سرنشین خودرو

کلید A را بچرخانید.

برای بخارزدایی کارآمدتر دریچه‌های هوای داشبورد را ببندید.

همه جریان هوا به سمت دریچه‌های بخارزدایی شیشه جلو و شیشه‌های کناری هدایت می‌شود.

جریان هوا بین همه دریچه‌ها، دریچه‌های بخارزدایی شیشه‌های جانبی جلو، دریچه‌های بخارزدایی شیشه جلو و قسمت پاهای توزیع می‌شود.

جریان هوا بیشتر به سمت قسمت پاهای هدایت می‌شود.

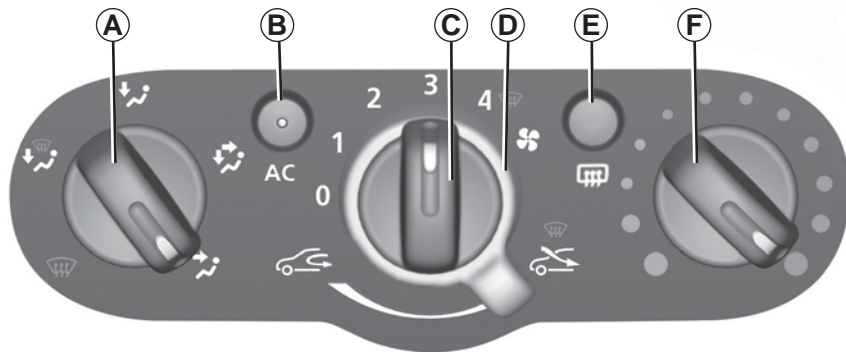

## اطلاعات و توصیه‌هایی برای استفاده

لطفاً به «تهویه مطبوع: اطلاعات و توصیه‌هایی برای استفاده» مراجعه کنید.

## کلیدهای کنترل

- A** تنظیم توزیع هوا در محفظه سرنشین خودرو.
- B** دکمه تهویه مطبوع (بر حسب سطح خودرو).
- C** تنظیم سرعت جریان هوا.
- D** بازیابی و ایزوله کردن هوای محفظه سرنشین خودرو.
- E** دکمه گرمکن و بخارزدایی شیشه عقب و گرمکن آینه بغل (بر حسب سطح خودرو).
- F** تنظیم دمای هوا.

## تنظیم سرعت جریان هوا



کلید کنترل **C** را از **0** تا **4** بچرخانید.

محفظه سرنشین خودرو با دمیدن هوا تهویه می‌شود. دمنده تعیین می‌کند چه مقدار هوا وارد شود، اما سرعت حرکت خودرو نیز اثر کمی روی این موضوع می‌گذارد.

این کلید کنترل هر چقدر که بیشتر به سمت راست چرخانده شود، حجم بیشتری هوا به داخل محفظه سرنشین دمیده خواهد شد.

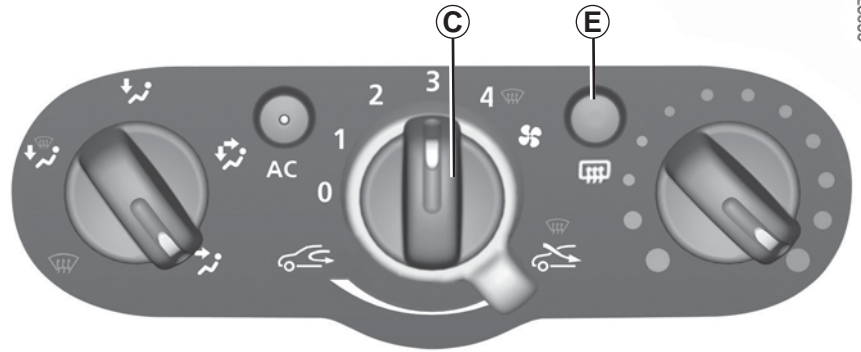

## یخ‌زدایی/بخارزدایی شیشه عقب

زمانی که موتور روشن است، دکمه **E** را فشار دهید، چراغ هشدار عملکرد دکمه روشن می‌شود.

این عملکرد یخ‌زدایی/بخارزدایی سریع شیشه عقب و یخ‌زدایی آینه‌های بغل را فعال می‌کند (بر حسب سطح خودرو).

برای خروج از این عملکرد، دکمه **E** را دوباره فشار دهید.

بخارزدایی به شکل خودکار خاموش می‌شود.

جریان هوا به سمت دریچه‌های صفحه داشبورد و قسمت پاها هدایت می‌شود.

همه جریان هوا به سمت دریچه‌های صفحه داشبورد هدایت می‌شود.

اگر همه دریچه‌های هوا بسته باشند، این انتخاب مناسب نیست.



استفاده طولانی مدت از این عملکرد (حالت ایزوله کردن) ممکن است موجب بخار گرفتن خفیف شیشه‌ها شود یا به دلیل بازیابی هوا موجب تولید بو شود.

به همین دلیل توصیه می‌شود که پس از عبور از منطقه آلوده، با استفاده از کلید کنترل **D** به عملکرد معمولی (هوای بیرون) بازگردید.

#### حالت بازیابی هوا برای موارد زیر کاربرد دارد:

- ایزوله کردن فضای داخل محفظه سرنشین از هوای بیرون (رانندگی در مناطق آلوده، و غیره)؛
- رساندن دمای محفظه سرنشین خودرو در سریع‌ترین زمان ممکن به دمای دلخواه.

#### عملکرد بازیابی هوا (ایزوله کردن محفظه سرنشین خودرو) (بر حسب سطح خودرو)

کلید کنترل **D** را به سمت نشان بازیابی هوا بچرخانید.

در این شرایط، هوا از داخل محفظه سرنشین خودرو گرفته شده و بازیابی می‌شود، و هیچ هوایی از بیرون خودرو به داخل محفظه وارد نمی‌شود.

### مصرف سوخت

هنگامی که سیستم تهویه مطبوع در حال کار است، به شکل معمول متوجه افزایش مصرف سوخت خواهید شد (به خصوص هنگام رانندگی در شهر).

در خودروهایی که سیستم تهویه مطبوع بدون حالت اتوماتیک دارند، زمانی که نیازی به آن ندارید، سیستم را خاموش کنید.

### توصیه برای کاهش مصرف سوخت و کمک به حفاظت از محیط زیست

هنگام رانندگی دریچه‌های هوا را باز نگذارید و شیشه‌ها را ببندید.

اگر خودرو زیر آفتاب توقف کرده باشد، قبل از روشن کردن موتور درب‌ها را مدتی باز نگذارید تا هوای گرم خارج شود.

### ایرادهای عملکرد

در صورت بروز ایراد در عملکرد، به عنوان یک قاعده کلی باید به نمایندگی مجاز مراجعه کنید.

### - کاهش کارایی یخ‌زدایی، بخارزدایی یا تهویه مطبوع.

این امر می‌تواند ناشی از مسدود شدن کارتریج فیلتر محافظه سرنشین خودرو باشد.

### - تولید نشدن هوای سرد.

بررسی کنید که کلیدهای کنترل به شکل صحیح تنظیم شده باشند و فیوزها سالم باشند. در غیر این صورت سیستم را خاموش کنید.

### نگهداری و مراقبت

برای آگاهی از فواصل زمانی بازرسی به دفترچه سرویس و نگهداری خودرو مراجعه کنید.

**وجود آب در زیر خودرو.** پس از استفاده طولانی مدت از سیستم تهویه مطبوع، طبیعی است که آب در زیر خودرو مشاهده کنید. این امر ناشی از متراکم شدن بخار است.



مدار سیال خنک‌کننده را باز نکنید. این سیال ممکن است به چشمان یا پوست آسیب برساند.



28001

### قفل کردن و باز کردن قفل کلیدهای شیشه بالابر برقی عقب

برای قفل کردن عملکرد شیشه بالابرها برقی عقب، قسمت بالای کلید ۵ را فشار دهید و برای باز کردن قفل عملکرد قسمت پایین کلید ۵ را فشار دهید.

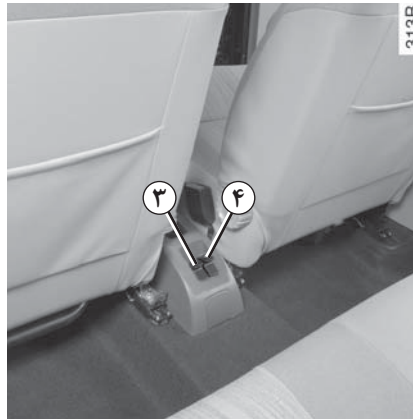

313B

### شیشه بالابرها برقی عقب

در حالی که سوئیچ باز است، برای پایین آوردن شیشه، کلید ۳ یا ۴ را فشار داده و برای بالا بردن آن کلید ۳ یا ۴ را به سمت بالا بکشید.

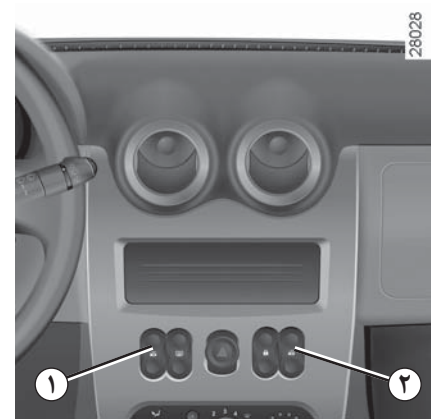

28028

### شیشه بالابرها برقی جلو

در حالی که سوئیچ باز است، برای پایین آوردن شیشه، قسمت پایین کلید ۱ یا ۲ و برای بالا بردن آن قسمت بالای کلید ۱ یا ۲ را فشار دهید.

از تکیه دادن هر شیئی به شیشه نیمه باز پرهیز کنید: احتمال دارد به موتور شیشه بالابر صدمه وارد شود.





### شیشه بالابرهاى دستی

برای پایین آوردن یا بالا بردن شیشه تا ارتفاع دلخواه دستگیره ۶ را بچرخانید.

### ایمنى سرنشینان عقب



راننده می‌تواند با فشار دادن کلید ۵ عملکرد شیشه بالابرهاى برقی عقب را قفل کند.

### مسئولیت راننده

هیچ گاه کلید یا ریموت کنترل را داخل خودرو جا نگذارید و هیچ گاه کودک (یا موجود زنده دیگری) را داخل خودرو رها نکنید، حتی برای مدتی کوتاه. زیرا آنها می‌توانند خود یا دیگران را به خطر اندازند، خودرو را روشن نموده و یا تجهیزات آنرا از قبیل شیشه بالابرها یا قفل درب‌ها فعال نمایند. اگر بخشی از بدن میان شیشه گیر کرد، جهت حرکت شیشه بالابر را با فشار دادن کلید آن بی درنگ تغییر دهید.

خطر جراحت شدید.



### چراغ مطالعه (بر حسب سطح خودرو)

با فشار دادن کلید ۲، وضعیت های زیر امکان پذیر می گردند:

- چراغ به صورت دائمی روشن خواهد ماند،
- چراغ روشن نخواهد شد.

### عملکرد اتوماتیک چراغ های داخل محفظه سر نشین خودرو (بر حسب سطح خودرو)

- در صورت باز کردن قفل درب ها با استفاده از ریموت قفل مرکزی، چراغ داخل خودرو حدود ۳۰ ثانیه روشن می شوند.
- اگر یکی از درب ها باز باشد (یا خوب بسته نشده باشد)، چراغ داخل خودرو حدود ۳۰ دقیقه روشن می ماند.
- اگر در حالی که سوئیچ باز است تمام درب ها بسته شوند، چراغ به تدریج خاموش می شود.



### چراغ سقف

با فشار دادن کلید ۱ وضعیت های زیر امکان پذیر می گردد:

- چراغ به صورت دائمی روشن خواهد ماند؛
- چراغ با باز شدن یکی از درب های جلو و یا بر حسب سطح خودرو، یکی از چهار درب، روشن می شود. این چراغ فقط با بسته شدن صحیح درب های مربوطه، خاموش می شود؛
- چراغ روشن نخواهد شد.

## آفتاب گیر / دستگیره نگهدارنده



### آفتاب گیر

آفتاب گیر ۱ یا ۵ را روی شیشه جلو پایین بیاورید.  
یا

آفتاب گیر را از قلاب نگهدارنده ۳ یا ۴ بیرون  
بکشید و روی شیشه کناری قرار دهید.

### محفظه نگهداری ۲ آفتاب گیر

از این محفظه می‌توان برای نگهداری قبض  
عوارض بزرگراه، کارت و غیره استفاده کرد.



### دستگیره نگهدارنده ۷

برای حفظ تعادل سرنشینان خودرو در هنگام رانندگی  
استفاده می‌شود.

برای سوار و پیاده شدن، از آن استفاده نکنید.

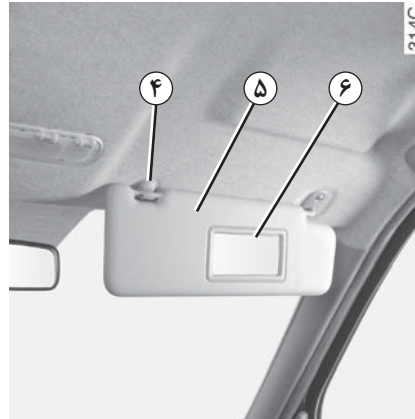

### آینه آفتابگیر

(بر حسب سطح خودرو)

روی آفتاب گیر سمت سرنشین جلو یک آینه ۶  
تعبیه شده است.

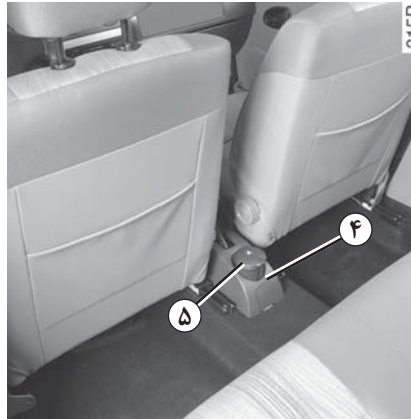

### زیر سیگاری

می تواند در یکی از جاهای ۲،۳ یا ۴ قرار گیرد.  
برای باز کردن زیر سیگاری، درب ۵ را بلند کنید.  
برای خالی کردن، زیر سیگاری را برداشته و خالی کنید.

چنانچه خودروی شما به فندک و زیر سیگاری مجهز نمی باشد، می توانید برای تهیه آن به نمایندگی مجاز مراجعه نمایید.

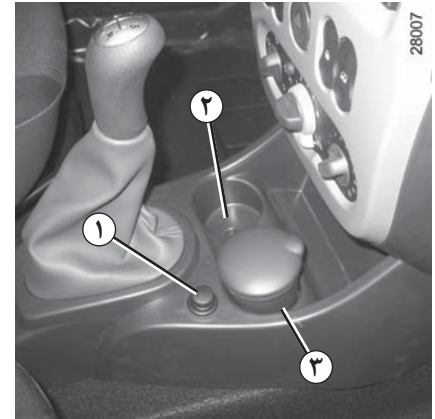

### فندک ۱

در حالت باز بودن سوئیچ، فندک ۱ را فشار دهید.  
پس از اینکه به اندازه کافی داغ شد با یک صدای کلیک به موقعیت اولیه خود بر می گردد. آنرا بردارید. بعد از استفاده بدون اینکه آنرا تا ته فشار دهید، در جای خود قرار دهید.

یا

### سوکت برق تجهیزات جانبی ۱

برای وصل کردن تجهیزات جانبی مورد تأیید واحد فنی با توان حداکثر ۱۲۰ وات (۱۲ ولت).



۲ محفظه نگهداری اشیاء  
(یا محل کیسه هوای سرنشین)



از محفظه‌های داشبورد می‌توان برای نگهداری اسناد و مدارک در قطع A4 استفاده کرد. داخل محفظه دو فضا برای نگهداری قلم و نقشه تعبیه شده است.



جعبه داشبورد سمت سرنشین  
برای باز کردن جعبه داشبورد، دستگیره ۱ را بکشید.

توصیه‌هایی جهت استفاده

درپوش **A** در پایین جعبه داشبورد، به منظور محافظت از سوکت عیب یاب به کار می‌رود که صرفاً جهت استفاده پرسنل شبکه خدمات پس از فروش تعبیه شده است.

بنابراین از قرار دادن مایعات در این محل اجتناب کنید (زیرا امکان نشت مایع به داخل آن وجود دارد).



اطمینان حاصل کنید هیچ شیء سخت، سنگین یا تیزی در محفظه‌های «باز» نگهداری اشیاء به ترتیبی قرار نگیرد که در زمان پیچیدن، ترمز کردن یا هنگام تصادف احتمال سقوط آن روی سرنشینان وجود داشته باشد.



روی کف خودرو و زیر پای راننده نباید هیچ شیئی قرار داد، چرا که احتمال لغزیدن آن و مسدود شدن فضای حرکت پدال ترمز وجود

دارد.

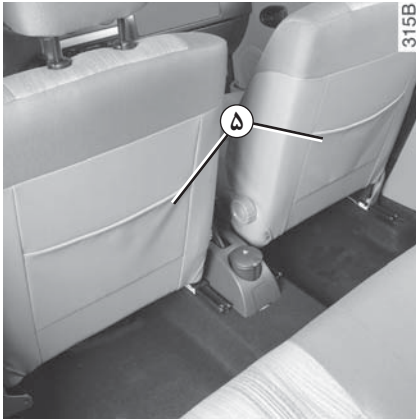

۵ جیب نگهداری اشیاء در صندلی های جلو



۴ محفظه های نگهداری اشیاء درب جلو  
۶ جیب های نگهداری اشیاء صندلی جلو

۶ محفظه نگهداری عینک



۳ محفظه نگهداری اشیاء در کنسول مرکزی  
(یا محل قرارگرفتن سیستم صوتی)

اطمینان حاصل کنید هیچ شیء سخت، سنگین یا تیزی در محفظه های «باز» نگهداری اشیاء به ترتیبی قرار نگیرد که در زمان پیچیدن، ترمز کردن یا هنگام تصادف احتمال سقوط آن روی سرنشینان وجود داشته باشد.



روی کف خودرو و زیر پای راننده نباید هیچ شیئی قرار داد، چرا که احتمال لغزیدن آن و مسدود شدن فضای حرکت پدال ترمز وجود دارد.



دارد.

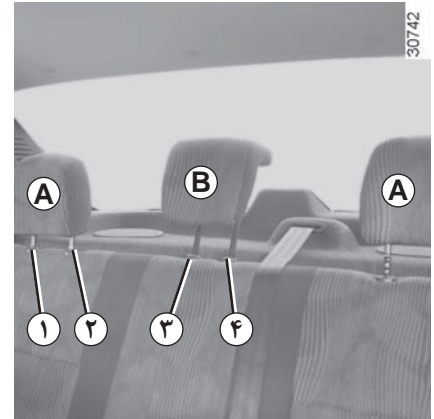

**تنظیم ارتفاع پشت سری های A**

زبانه قفل ۱ را فشار دهید و همزمان پشت سری را در موقعیت دلخواه قرار دهید.

**باز کردن پشت سری های A**

زبانه های قفل ۱ و ۲ را همزمان فشار دهید و پشت سری را باز کرده و در آورید.

**باز کردن پشت سری B**

زبانه های قفل ۳ و ۴ روی هر یک از میله ها را همزمان فشار دهید و پشت سری را باز کرده و در آورید.

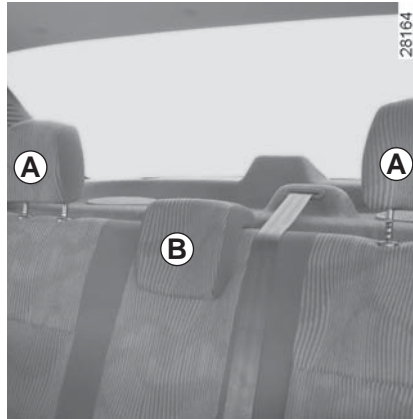

**موقعیت استفاده از پشت سری B**

برای استفاده پشت سری را بالا بکشید تا در بلندترین ارتفاع قفل شود. همزمان زبانه های قفل ۳ و ۴ را فشار دهید و پشت سری را به طور کامل پایین بیاورید.

**موقعیت حمل اشیاء پشت سری B**

زمانی که پشت سری در پایین ترین موقعیت قرار دارد، تنها برای حمل اشیاء است. زمانی که شخصی روی صندلی نشسته است، نباید در این موقعیت قرار بگیرد.

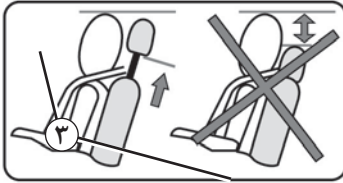

**نصب مجدد پشت سری های A و B**

میله ها را داخل سوراخ ها کنید، زبانه های قفل روی هر دو میله را فشار دهید و پشت سری را پایین بیاورید.



پشت سری یک قطعه ایمنی است. اطمینان حاصل کنید که در موقعیت صحیح قرار گیرد و جا بیافتد: بالای سر شما باید هم سطح با بالای پشت سری قرار گیرد.

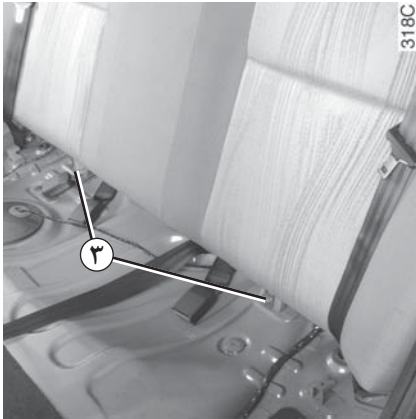

### باز کردن پشتی صندلی

پشت سری‌های عقب را اگر خودرو به آن مجهز است، باز کنید و بیرون بیاورید. پیچ‌های نصب ۳ را باز کنید.

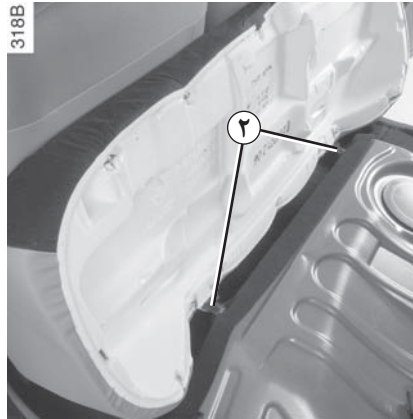

### باز کردن نشیمنگاه

نشیمنگاه را طوری بلند کنید که بتوانید زبانه‌های ۲ را از پایه‌های نگهدارنده خارج کنید. برای قرار دادن مجدد نشیمنگاه در جای خود، عملیات را در جهت عکس باز کردن، انجام دهید. از قرار گرفتن صحیح نشیمنگاه در جای خود اطمینان حاصل نمایید.

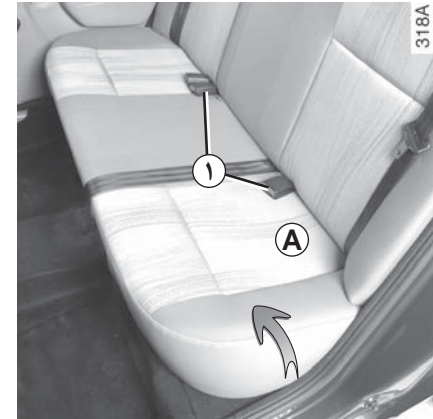

### جمع کردن نشیمنگاه

نشیمنگاه A را به طرف صندلی‌های جلو جمع نمایید.

– هنگامی که پشتی صندلی را در جای خود قرار می‌دهید، اطمینان حاصل کنید که سمت بالای آن به خوبی در محل خود قفل شود.

– در صورت استفاده از روکش صندلی، دقت کنید که روکش مانع قفل شدن زبانه پشتی صندلی نشود.

– هنگام جابه‌جا کردن نشیمنگاه صندلی عقب، قبل از قرار دادن نشیمنگاه در جای خود، دقت کنید که قفل‌های کمر بند ۱ از محل خود خارج نشوند و به درستی در جای خود قرار گرفته باشند.

در هنگام نصب مجدد صندلی عقب در محل اولیه خود، دقت کنید که کمر بندهای ایمنی در محل صحیح خود قرار گیرند، نوارهای کمر بند باید روی پشتی صندلی قرار داشته باشند.





## نشیمگاه صندلی عقب (۲/۲)

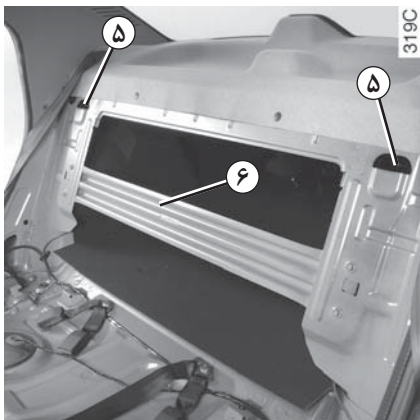

319B

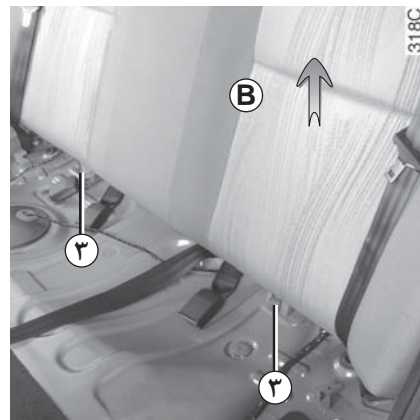
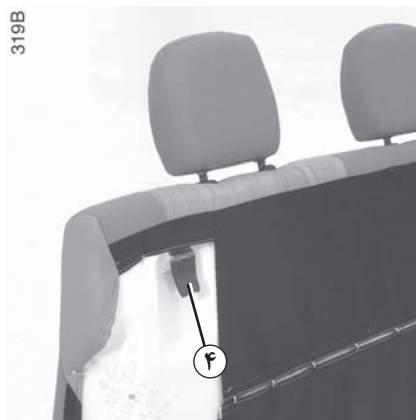

318C

به دلایل ایمنی، زمانی که خودرو در حال توقف است تنظیمات مورد نظر را انجام دهید.



پس از هر بار جابه‌جا کردن نشیمگاه صندلی عقب، بررسی کنید کمربندهای ایمنی عقب به شکل صحیح در جای خود قرار گیرند و به درستی عمل کنند.



هنگام نصب مجدد پشتی، دقت کنید که زبانه‌های ۴ به خوبی در پایه‌های نگهدارنده ۵ جا افتاده و پشتی صندلی بر روی قطعه تقویت پشت صندلی عقب ۶ قرار گیرد، سپس پیچ‌های نصب ۳ را محکم کنید.



پشتی صندلی B را به صورتی بلند کنید که بتوانید زبانه‌های ۴ را از پایه‌های نگهدارنده ۵ خارج کنید.

هنگام جابه‌جا کردن نشیمگاه صندلی عقب، اطمینان حاصل کنید که نقاط لنگر تمیز باشند (شن و ماسه، پارچه، اسباب بازی و غیره نباید در آن گیر کرده باشد).



### قفل مرکزی برقی

قفل درب صندوق عقب همزمان با درب‌ها قفل و باز می‌شود.

برای باز کردن، دکمه ۱ را فشار دهید و درب صندوق عقب را بلند کنید.

برای بستن، درب صندوق عقب را فشار دهید و پایین بیاورید.

### حمل اشیاء داخل صندوق عقب

همیشه اشیاء مورد حمل را به شکلی قرار دهید که سطح بزرگ‌تر آنها مقابل:

- قسمت عقب پشتی صندلی عقب قرار گیرد (برای بارهای معمولی).

- صندلی‌های جلو قرار گیرد (برای بارهای حداکثری).

اطمینان حاصل کنید که بار به شکل یکنواخت روی بزرگ‌ترین سطح خود قرار گیرد و توزیع شود تا به خودرو آسیبی نرسد.

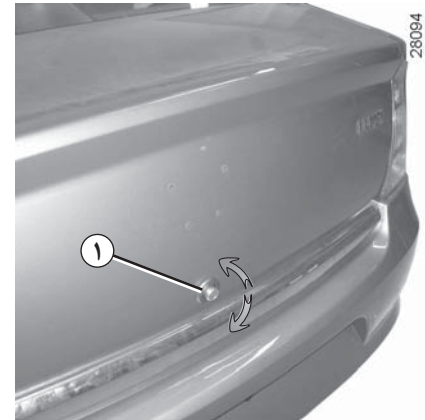

28094

### کنترل دستی

برای باز کردن، کلید را داخل قفل کنید و در جهت حرکت عقربه ساعت بچرخانید.

کلید را بیرون بیاورید و دکمه ۱ را فشار دهید. درب صندوق عقب را بلند کنید.

برای بستن، درب صندوق عقب را فشار دهید و پایین بیاورید. کلید را داخل قفل کنید و در خلاف جهت حرکت عقربه ساعت بچرخانید.



همیشه بارهای سنگین‌تر را مستقیماً روی کف صندوق قرار دهید. از قلاب‌های کف صندوق عقب، در صورت مجهز بودن خودرو، استفاده کنید. بار باید به شکلی قرار گیرد که در صورت ترمز ناگهانی به جلو نلغزد و به سرنشینان برخورد نکند. کمربندهای ایمنی عقب را ببندید، حتی اگر که شخصی روی صندلی‌های عقب ننشسته باشد.



**دسترسی به نقاط نصب**

(بر حسب سطح خودرو)

درب‌ها را باز کنید. زیر نوار درزگیر ۲ درپوش‌های پیچ ۱ قرار دارند که از محل‌های بستن پیچ محافظت می‌کنند.

هنگام نصب میله باربند سقف، درپوش‌ها را بردارید و پیچ‌هایی را ببندید که با میله‌های باربند سقف ارائه می‌شوند.

برای کسب اطلاعات در مورد مجموعه تجهیزات که با خودروی شما مطابقت دارند، توصیه می‌کنیم با یک نمایندگی مجاز مشاوره کنید. برای نصب و استفاده از این تجهیزات به دستورالعمل‌های سازنده مراجعه کنید.

لطفاً این دستورالعمل‌ها را به همراه مدارک خودرو حفظ و نگهداری کنید.

**حداکثر بار مجاز روی باربند سقف:** به اطلاعات «وزن‌ها» در فصل ۶ مراجعه کنید.



در صورتی که میله‌های باربند سقف ارائه شده از سوی واحد فنی به همراه پیچ‌های آن تحویل شوند، برای بستن میله‌های باربند به خودرو فقط از همان پیچ‌ها استفاده کنید.



همیشه اگر درپوش‌های پیچ ۱ را برمی‌دارید، باید روی سوراخ‌ها را ببندید.

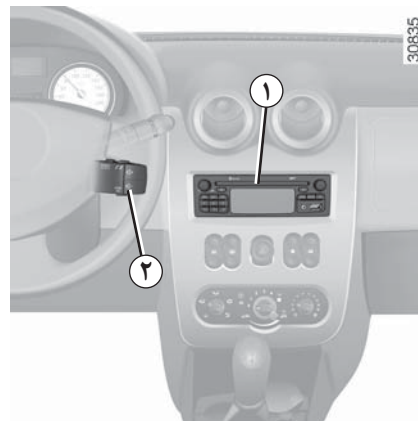

موجود بودن و محل استقرار این تجهیزات به سطح تجهیزات چندرسانه‌ای خودرو بستگی دارد.

۱ رادیو؛

۲ کنترل روی فرمان؛

۳ میکروفون.



### کنترل یکپارچه تلفن هندزفری

در خودروهایی که به این امکان مجهز هستند، از میکروفون ۳ و کنترل روی فرمان ۲ استفاده کنید.



### استفاده از تلفن

یادآوری می‌کنیم که باید مطابق قوانین جاری مربوط به استفاده از چنین تجهیزاتی عمل کنید.

برای استفاده از این تجهیزات، به دستورالعمل‌های استفاده از آن مراجعه کنید و این دستورالعمل‌ها را به همراه سایر مدارک خودرو حفظ و نگهداری کنید.

## فصل ۴ : سرویس و نگهداری

۱-۴	.....	درب موتور
۴-۴	.....	سطح روغن موتور: اطلاعات کلی
۵-۴	.....	سطح روغن موتور: افزایش سطح، پر کردن
۷-۴	.....	سطح سیالات:
۷-۴	.....	روغن ترمز
۷-۴	.....	مایع خنک کننده
۸-۴	.....	مخزن شیشه شوی
۹-۴	.....	مخزن فرمان هیدرولیک
۱۰-۴	.....	فیلترها
۱۱-۴	.....	باتری
۱۲-۴	.....	فشار باد لاستیکها
۱۳-۴	.....	سرویس و نگهداری بدنه
۱۵-۴	.....	نگهداری تجهیزات داخلی

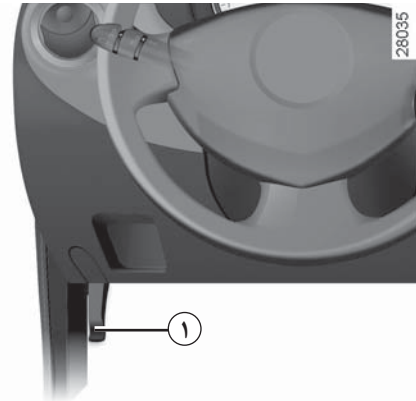

28035

برای باز کردن، اهرم ۱ را بکشید.

### آزاد کردن گیره درب موتور

برای آزاد کردن گیره، درب موتور را به آرامی بلند کنید و زبانه ۲ را با فشار دادن زبانه ۳ به سمت چپ آزاد کنید.



هنگام کار در نزدیکی موتور، مراقب گرمای احتمالی آن باشید. علاوه بر این موتور فن رادیاتور ممکن است هر لحظه شروع به کار نماید.

خطر ایجاد جراحات.

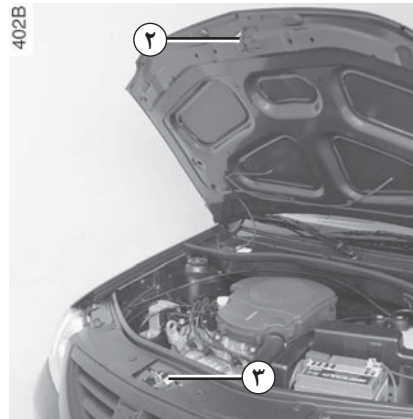

402B

### باز کردن درب موتور

درب موتور را بلند کنید، اهرم نگهدارنده ۵ را از محل نصب آن ۴ جدا نموده، و برای ایمنی آنرا حتماً در جای مخصوص ۶ قرار دهید.



در صورت وارد آمدن ضربه، حتی خفیف، به جلو پنجره یا درب موتور، هر چه سریع تر سیستم قفل درب موتور را توسط نمایندگی مجاز مورد بازبینی قرار دهید.

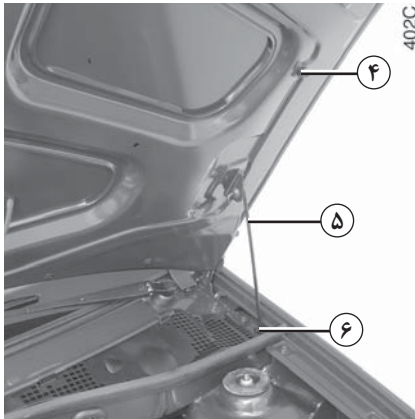

402C



به درب موتور فشار وارد نکنید: ممکن است به طور ناخواسته بسته شود

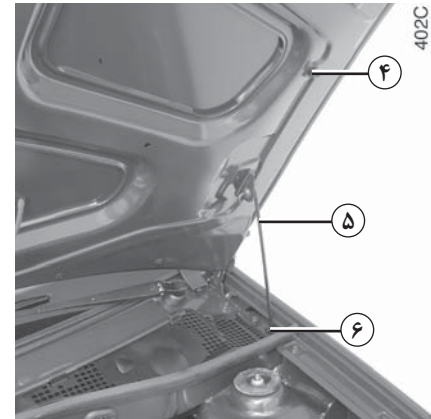

### بستن درب موتور

قبل از بستن درب موتور، اطمینان حاصل نمایید که چیزی در محفظه موتور جا نمانده باشد. برای بستن درب موتور، اهرم نگهدارنده درب ۵ را در بست مخصوص آن ۴ جای دهید و سپس درب موتور را گرفته و آن را تا ارتفاع ۲۰ سانتیمتری محل بسته شدن پایین آورده سپس آنرا رها کنید. درب موتور بر اثر وزن خود بسته می‌گردد.



مطمئن شوید چیزی در محفظه موتور جا نمانده باشد (دستمال، ابزار و غیره).

این موضوع می‌تواند به موتور آسیب برساند یا باعث آتش سوزی شود.



بررسی کنید درب موتور کاملاً قفل شده است و هیچ چیز مانع جا افتادن زبانه در گیره نشده است (دستمال، سنگریزه و غیره).

## سطح روغن موتور: اطلاعات کلی

موتور از روغن برای روغنکاری و خنک کردن قطعات متحرک استفاده می‌کند و طبیعی است که در فاصله بین دو تعویض مقداری روغن به آن افزوده شود.

با وجود این اگر بعد از دوره آب بندی، کم شدن روغن بیشتر از ۰/۵ لیتر در هر ۱۰۰۰ کیلومتر باشد به نمایندگی مجاز مراجعه نمایید.

**فاصل زمانی: سطح روغن موتور را به طور مرتب، به خصوص قبل از هر سفر طولانی، بررسی نمایید تا از وارد آمدن خسارت جدی به خودرو جلوگیری شود.**

برای آنکه نتیجه بررسی سطح روغن دقیق باشد، باید زمانی که موتور برای مدت طولانی خاموش بوده و خودرو روی زمین مسطح قرار دارد، صورت گیرد.

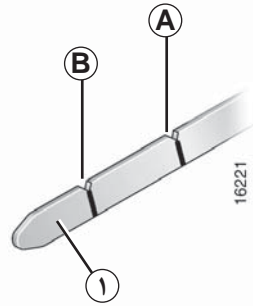

### بررسی سطح روغن

- گیج روغن ۱ را بیرون بیاورید و آن را با یک پارچه تمیز و بدون پرز تمیز کنید؛
  - گیج را تا انتها وارد کنید؛
  - گیج را مجدداً خارج کنید؛
  - سطح روغن را بررسی کنید: هیچ گاه نباید پایین‌تر از علامت **B** و بالاتر از علامت **A** باشد.
- بعد از انجام این عملیات، گیج را تا انتها در محل خود وارد کنید.

### افزودن روغن بیش از سطح حداکثر

سطح روغن موتور فقط باید به روشی که شرح داده شد بررسی شد.

اگر سطح روغن از میزان حداکثر گذشت، خودرو را روشن نکنید و با نمایندگی مجاز تماس بگیرید.

در صورت کم شدن غیر معمول یا پی در پی سطح روغن موتور، به نمایندگی مجاز مراجعه نمایید.

سطح روغن موتور نباید به هیچ‌وجه از میزان حداکثر **A** بیشتر شود: خطر آسیب رسیدن به موتور و کاتالیست کانورتور.



به منظور جلوگیری از سرریز شدن روغن، توصیه می‌شود هنگام اضافه کردن روغن از یک قیف مخصوص استفاده کنید.



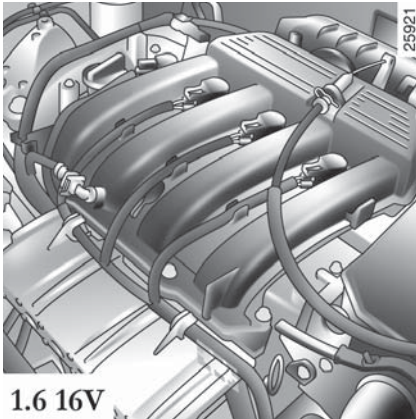

1.6 16V

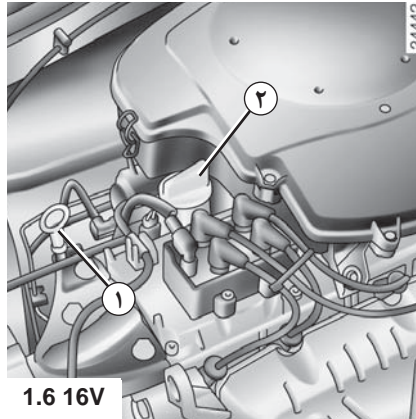

1.6 16V

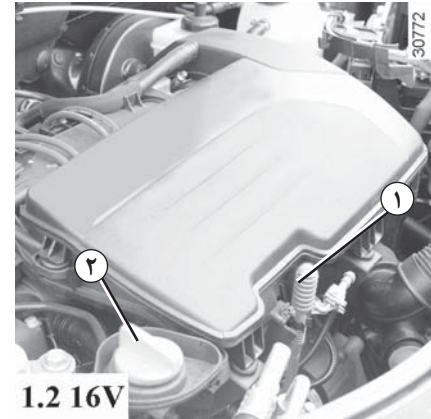

1.2 16V

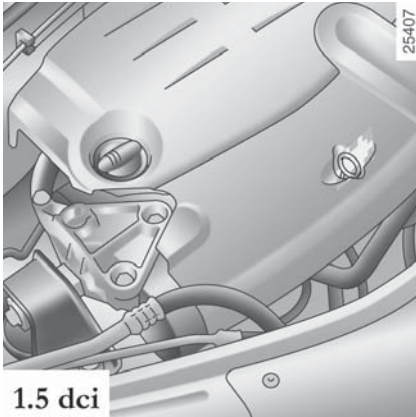

1.5 dci

- در پوش ۲ را باز کنید؛
- سطح روغن را به مقدار مناسب برسانید (اطلاع داشته باشید که ظرفیت بین علامت حداقل و حداکثر گیج ۱ برحسب نوع موتور ۱/۵ تا ۲ لیتر است)؛
- حدود ۱۰ دقیقه طول می کشد تا روغن به جریان بیفتد؛
- سطح روغن را به وسیله گیج ۱ روغن بررسی نمایید (به همان روشی که قبلاً توضیح داده شد). بعد از بررسی سطح روغن، گیج را تا انتها در محل خود وارد کنید.

مراقب باشید سطح روغن از علامت «MAX» نگذرد و قرار دادن گیج ۱ و بستن درپوش ۲ را فراموش نکنید.

### افزافه کردن تا سطح مناسب

خودرو باید در سطح صاف بوده و موتور آن خاموش و سرد باشد (به عنوان مثال: قبل از اولین بار روشن کردن در روز).

### کیفیت روغن موتور

به دفترچه سرویس و نگهداری خودرو مراجعه نمایید.



هنگام کار بر روی موتور، مطمئن شوید که اهرم برف پاک کن در وضعیت خاموش قرار دارد.

خطر ایجاد جراحات.

### تعویض روغن موتور

فواصل زمانی: به دفترچه راهنمای سرویس و نگهداری خودرو مراجعه نمایید.

ظرفیت متوسط روغن با در نظر گرفتن حجم فیلتر.  
(جهت اطلاع)

موتورهای 16V 1.2 : ۴,۰۰ لیتر

موتورهای 1.4 : ۳,۳۰ لیتر

موتورهای 1.6 : ۳,۳۰ لیتر

موتورهای 16V 1.6 : ۴,۸۰ لیتر

موتورهای 1.5 dCi : ۴,۱۰ لیتر

### کیفیت روغن موتور

به دفترچه سرویس و نگهداری خودرو مراجعه نمایید.

### بازنشانی هشدار بعد از تعویض روغن

(برحسب سطح خودرو)

در صورتی که شخصاً نسبت به تعویض روغن اقدام نمایید، باید هشدار تعویض روغن را بازنشانی کنید. برای این منظور، باید ظرف ده ثانیه بعد از باز کردن اقدامات زیر را باید انجام دهید:

- پدال گاز را تا انتها فشار دهید،
- در حالی که پایتان روی پدال گاز قرار دارد، پدال ترمز را سه بار پشت سر هم فشار دهید.

زمانی که لامپ نشانگر  روشن شد، بازنشانی تکمیل شده است.

### موارد خاص: در صورت تعویض روغن موتور قبل

از روشن شدن چراغ هشدار گذشتن موعد تعویض روغن، نمایشگر نیز باید بازنشانی شود. در این صورت، چراغ هشدار  به مدت ۵ ثانیه روشن می‌شود.



تعویض روغن موتور: اگر در حالی که موتور داغ است روغن آنرا تعویض می‌کنید، مراقب باشید بر اثر پاشیده شدن روغن دچار سوختگی نشوید.



هنگام کار در نزدیکی موتور، مراقب گرمای احتمالی آن باشید. علاوه بر این فن خنک کننده موتور ممکن است هر لحظه شروع به کار نماید.

خطر ایجاد جراحت.



هرگز موتور را در محیط بسته روشن نکنید زیرا گازهای خروجی اگزوز سمی هستند.



اضافه کردن: هنگام افزودن روغن دقت کنید که روغن روی قطعات موتور نریزد زیرا احتمال آتش سوزی وجود خواهد داشت. بستن درپوش را فراموش نکنید، زیرا خطر ایجاد آتش سوزی به دلیل پاشیدن روغن بر روی قطعات داغ موتور وجود دارد.

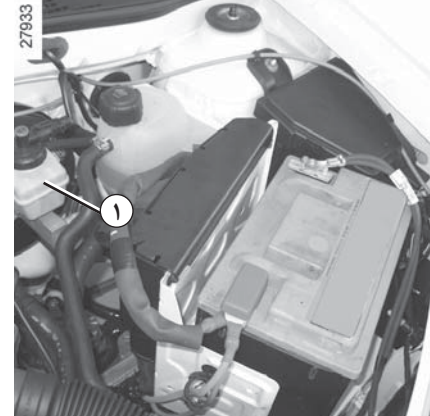

### سطح روغن ترمز

سطح روغن ترمز به طور معمول با سایش لنت‌ها پایین می‌آید، اما هیچ‌گاه نباید از علامت «MINI» مخزن روغن ترمز ۱ پایین‌تر برود.

اگر مایل هستید خودتان وضعیت ساییدگی دیسک‌ها و کاسه‌های ترمز را کنترل نمایید، از مستندات موجود در شبکه خدمات پس از فروش یا سایت اینترنتی سازنده استفاده کنید.

### اضافه کردن

بعد از هرگونه عملیات بر روی مدار ترمز، روغن ترمز باید توسط یک متخصص تعویض شود.

الزاماً از روغن ترمزهای مورد تأیید نمایندگی‌های مجاز و فقط از قوطی‌های پلمپ شده استفاده کنید.

### فواصل زمانی تعویض

به دفترچه راهنمای سرویس و نگهداری خودرو مراجعه نمایید.

### روغن ترمز

به طور مرتب و همچنین در هر زمان که تغییری حتی جزئی را در کارایی ترمز احساس کردید، سطح روغن ترمز را بررسی نمایید.



هنگام کار در نزدیکی موتور، مراقب گرمای احتمالی آن باشید. علاوه بر این فن خنک‌کننده موتور ممکن است هر لحظه شروع به کار نماید.

**خطر ایجاد جراحات.**

در صورت کم شدن غیر معمول یا پی در پی سطح روغن ترمز، به نمایندگی مجاز مراجعه نمایید.

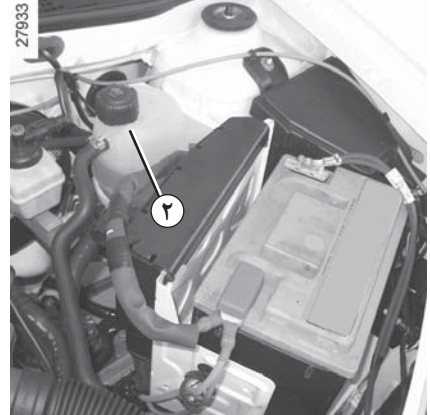

27933

### مایع خنک کننده

میزان سطح مایع خنک کننده در هنگام سرد بودن موتور باید بین علامت MINI (حداقل) و MAXI (حداکثر)، درج شده بر روی مخزن انبساط ۱ قرار داشته باشد.

مایع خنک کننده را قبل از اینکه به علامت MINI برسد، در هنگام سرد بودن موتور به سطح مناسب برسانید.



هنگام داغ بودن موتور، هیچ گونه کاری نباید بر روی مدار خنک کننده صورت گیرد.

خطر سوختگی.

### فواصل زمانی بازدید میزان سطح مایع خنک کننده

میزان سطح مایع خنک کننده را به طور مرتب کنترل نمایید (در صورت خالی شدن مایع خنک کننده خطر بروز خسارت جدی به موتور وجود دارد).

اگر به مواد افزودنی نیاز است، فقط از مواد مورد تأیید نمایندگی‌های مجاز استفاده کنید تا موارد زیر تضمین شوند:

- - محافظت در برابر یخ زدگی؛
- - محافظت از مدار خنک کننده در برابر خوردگی.

### فواصل زمانی تعویض

به دفترچه سرویس و نگهداری خودرو مراجعه نمایید.

در صورت کم شدن غیر معمول یا پی در پی سطح مایع خنک کننده، به نمایندگی مجاز مراجعه نمایید.



هنگام کار در نزدیکی موتور، مراقب گرمای احتمالی آن باشید. علاوه بر این فن خنک کننده موتور ممکن است هر لحظه شروع به کار نماید.

خطر سوختگی.

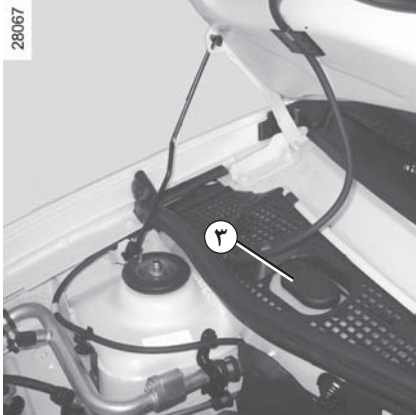

28067

### مخزن مایع شیشه شوی

پرکردن: درپوش ۳ را بردارید.

مخزن را تا حدی که مایع که قابل مشاهده باشد پر کنید، سپس درپوش ببندید.

این مخزن، سیال مورد نیاز شیشه‌شوی‌ها را تأمین می‌کند.

سیالات: مایع مخصوص شیشه شوی (مواد ضد یخ در زمستان)

نازل‌های شیشه شوی: برای تنظیم زاویه نازل‌های شیشه شوی از یک ابزار نوک تیز مثل سوزن استفاده کنید.

از محصولات مورد تأیید واحد فنی استفاده نمایید.

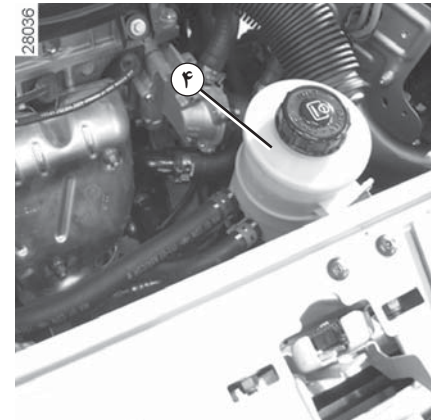
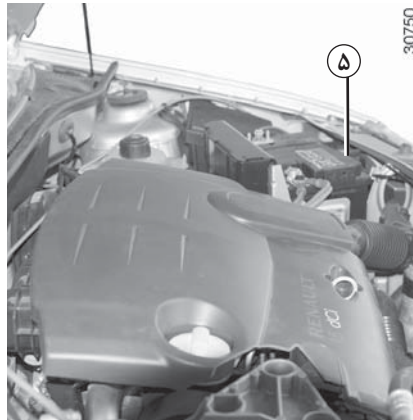

### پمپ فرمان هیدرولیک ۴ یا ۵

**فواصل زمانی:** به دفترچه راهنمای سرویس و نگهداری خودروی خود مراجعه نمایید.  
**میزان سطح روغن فرمان هیدرولیک** در هنگام سرد بودن موتور باید بین علامت **Mini** (حداقل) و **Maxi** (حداکثر)، روی مخزن ۱ قرار داشته باشد.  
 برای تعویض روغن از روغن‌های مورد تأیید نمایندگی‌های مجاز استفاده کنید.

در صورت کم شدن غیر معمول یا پی در پی سطح روغن فرمان هیدرولیک، به نمایندگی مجاز مراجعه نمایید.

هنگام کار در نزدیکی موتور، مراقب گرمای احتمالی آن باشید. علاوه بر این فن خنک کننده موتور ممکن است هر لحظه شروع به کار نماید.



**خطر سوختگی.**

در صورت مشاهده هر گونه تغییر در کارایی فرمان هیدرولیک، به نمایندگی مجاز مراجعه نمایید.

## فیلترها

تعویض فیلترها (فیلتر هوا، فیلتر محافظه سرنشین، فیلتر سوخت و غیره) در عملیات سرویس و نگهداری خودرو برنامه‌ریزی شده است.

**فواصل زمانی تعویض فیلترها:** به دفترچه سرویس و نگهداری خودرو مراجعه نمایید.

### فیلتر محافظه سرنشین خودرو

اگر خودروی شما از ابتدا به فیلتر محافظه سرنشین مجهز نشده است، می‌توانید آن را بعداً نصب نمایید.

به نمایندگی مجاز مراجعه کنید.

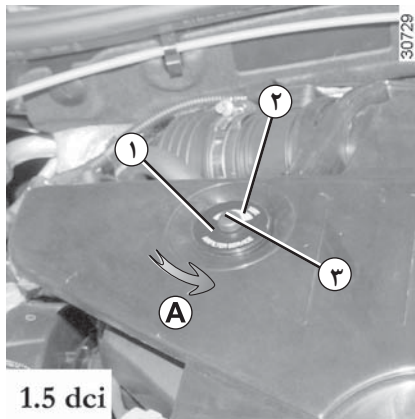

### فیلتر هوا

حسگر مسدود شدن ۱، در صورتی که خودرو به آن مجهز باشد، به شما امکان می‌دهد تا از وضعیت فیلتر هوا آگاه شوید.

تعویض فیلتر هوا در عملیات سرویس و نگهداری برنامه‌ریزی شده است: به دفترچه سرویس و نگهداری خودرو مراجعه نمایید.

با این حال، فیلتر باید، به خصوص هنگام رانندگی در محیط‌های پر گرد و خاک، به طور مرتب بازدید شود.

در صورتی که نشانگر مسدود شدن ۲ به ۱۰۰٪ رسید، هر چه سریع‌تر برای تعویض فیلتر به نمایندگی مجاز رجوع کنید.

### بازنشانی حسگر مسدود شدن فیلتر هوا

بعد از تعویض فیلتر، دکمه ۳ روی حسگر مسدود شدن فیلتر را به طور کامل بچرخانید (در جهت فلش A).

هنگام کار در نزدیکی موتور، مراقب گرمای احتمالی آن باشید. علاوه بر این فن خنک کننده موتور ممکن است هر لحظه شروع به کار نماید.



**خطر ایجاد جراثیم.**

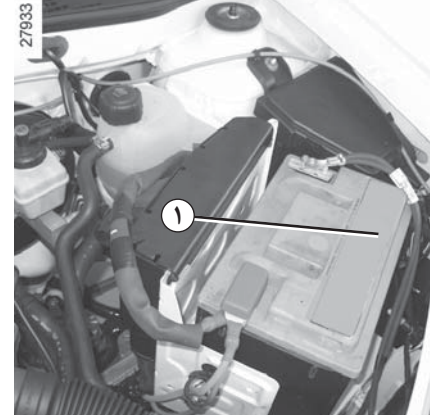

برحسب سطح خودرو، باتری می‌تواند از نوع نیازمند سرویس و نگهداری کم باشد.

### باتری نیازمند سرویس و نگهداری کم

در مورد باتری نیازمند سرویس و نگهداری کم، برحسب روی باتری اطلاعات لازم را در اختیار شما قرار می‌دهد.

با توجه به اینکه باتری از نوع **مخصوص** است (وجود لوله تهویه جهت بیرون راندن گازهای خورنده و قابل انفجار)، مراقب باشید آن را با همین نوع باتری جایگزین کنید. با نمایندگی مجاز تماس بگیرید.



### باتری نیازمند سرویس و نگهداری

در مورد باتری نیازمند سرویس و نگهداری کم، برحسب روی باتری اطلاعات لازم را در اختیار شما قرار می‌دهد.

#### فواصل زمانی بررسی:

هر شش ماه یکبار، سرویس ۱ را باز کنید. درپوش‌ها را بردارید و سطح آب باتری را کنترل کنید.

#### آب باتری

آب مقطر یا آب بدون املاح معدنی باید تا ۱،۵ سانتی‌متر بالای صفحه‌ها را پوشش دهد. هرگز از الکترولیت یا سایر محصولات استفاده نکنید.



#### برحسب A

- توصیه‌های درج شده بر روی باتری را رعایت کنید:
- ۲ - نزدیک کردن شعله بدون محافظ و سیگار کشیدن ممنوع؛
- ۳ - محافظت از چشم‌ها الزامی است؛
- ۴ - کودکان را از محل دور کنید؛
- ۵ - وجود مواد قابل اشتعال؛
- ۶ - به دفترچه راهنما مراجعه نمایید؛
- ۷ - وجود مواد خورنده.



باتری حاوی اسید سولفوریک است، بنابراین هنگام حمل یا جابه‌جایی آن، مراقب تماس اسید سولفوریک با پوست یا چشم‌های خود باشید. اگر چنین تماسی رخ داد، محل مورد نظر را با آب فراوان بشویید. در صورت لزوم، به پزشک مراجعه کنید.

تماس هرگونه شعله، اشیاء داغ یا جرقه با اجزاء باتری خطر انفجار را در پی خواهد داشت.



هنگام کار در نزدیکی موتور، مراقب گرمای احتمالی آن باشید. علاوه بر این موتور فن رادیاتور ممکن است هر لحظه شروع به کار نماید.

خطر ایجاد جراحت.



30773



فشار باد لاستیک‌ها در برچسب **A** که روی لبه درب راننده قرار گرفته، مشخص شده است. برای مشاهده آن درب را باز کنید.

**B:** ابعاد لاستیک‌های خودرو.

**C:** فشار باد لاستیک‌های جلو (بیرون از بزرگراه).

**D:** فشار باد لاستیک‌های عقب (بیرون از بزرگراه).

**E:** فشار باد لاستیک‌های جلو (در بزرگراه).

**F:** فشار باد لاستیک‌های عقب (در بزرگراه).

30766



B			
	C	D	
	E	F	
ECO	G	H	

**G:** فشار باد چرخ‌های جلو، توصیه شده برای بهینه‌سازی مصرف سوخت.

**H:** فشار باد چرخ‌های عقب، توصیه شده برای بهینه‌سازی مصرف سوخت.

### ایمینی چرخ‌ها و بستن زنجیر چرخ

برای اطلاع از شرایط نگهداری و بر حسب سطح خودرو، شرایط بستن زنجیر چرخ به بخش «لاستیک‌ها» در فصل ۵ مراجعه شود.

### تذکر ویژه

هنگام استفاده از خودرو با حداکثر بار (حداکثر وزن مجاز خودرو با بار) و در زمان یدک کشیدن، حداکثر سرعت باید به ۱۰۰ کیلومتر در ساعت محدود گردد و فشار باد لاستیک‌ها ۰٫۲ بار اضافه شود.

به بخش «وزن‌ها» در فصل ۶ مراجعه نمایید.

در صورت نیاز به تعویض لاستیک‌ها، باید فقط از لاستیک‌های با همان مارک، اندازه، نوع و ساختار بر روی یک محور استفاده شود.



لاستیک‌ها باید یا مشابه لاستیک‌های اولیه باشند، و یا مورد تأیید سرویس فنی قرار گرفته باشند.



نگهداری صحیح از خودرو به طول عمر آن کمک می‌کند. بنابراین توصیه می‌شود به طور مرتب از قسمت‌های بیرونی خودرو مراقبت و نگهداری نمایید.

خودرو شما از تکنیک ضد خوردگی بسیار کارآمدی برخوردار است. با این حال، عوامل مختلف بر روی آن بی اثر نیستند.

### عوامل خورنده جوی

- آلودگی جوی (شهرها و نواحی صنعتی)،
- محیط‌های شور (نواحی ساحلی مخصوصاً با هوای گرم)،
- شرایط آب و هوایی فصلی و مرطوب (نمک پاشیده شده بر روی جاده در زمستان، آب استفاده شده برای شستشوی خیابان‌ها...).

### ضربه‌های خفیف

### عوامل ساینده

گرد و خاک موجود در هوا و شن‌هایی که توسط باد آورده می‌شود، گل و لای، سنگ‌ریزه‌هایی که از دیگر خودروها پرتاب می‌شود...

برای محافظت از خودرو در مقابل این عوامل، به‌کارگیری احتیاط‌هایی حداقلی ضروری است.

## کارهایی که نباید انجام شود

زدودن چربی یا تمیز کردن قطعات مکانیکی (مانند محفظه موتور)، زیر اتاق، قطعات لولا دار (مانند داخل درب‌ها) و قطعات پلاستیکی رنگ شده بیرونی (مانند سپر) به کمک وسایل شوینده پر فشار یا استفاده از موادی که مورد تأیید سرویس فنی نیستند. در صورت عدم توجه به توصیه‌های ذکر شده احتمال اکسید شدن یا بروز ایراد در عملکرد وجود دارد.

شستن خودرو در زیر آفتاب یا در زمان یخ‌بندان.

زدودن و کندن گل و لای یا جرم‌ها به صورت خشک و بدون خیس کردن آنها.

انباشته شدن جرم در بیرون خودرو.

ایجاد و گسترش زنگ زدگی در محل خراشیدگی‌های احتمالی.

پاک کردن لکه‌ها با استفاده از حلال‌هایی که مورد تأیید نمایندگی مجاز نیستند و می‌توانند به رنگ خودرو آسیب برسانند.

رانندگی مداوم در برف و گل ولای بدون شستشوی خودرو به خصوص محفظه چرخ‌ها و زیر اتاق.

## کارهایی که باید انجام شود

خودرو را به طور مرتب و در حالت خاموش بودن **موتور** با مواد شوینده مورد تأیید نمایندگی‌های مجاز بشویید (هرگز از مواد ساینده استفاده نکنید). ابتدا با استفاده از فشار آب مواد زیر را تمیز کنید:

- صمغ درختان یا آلودگی‌های صنعتی؛
- گل ولای که پوشش مرطوبی را در داخل محفظه چرخ‌ها و زیر اتاق به وجود می‌آورد؛
- **فضولات پرندگان** که به دلیل داشتن مواد اسیدی و خورنده **خاصیت رنگ بری سریع دارد و حتی ممکن است به پوسته شدن رنگ نیز منجر شود؛**

خودرو با **باید** بلافاصله شسته شود تا لکه‌ها از بین بروند، زیرا با گذشت زمان از بین بردن آنها با مواد پولیش میسر نیست.

- نمک، به خصوص داخل محفظه چرخ‌ها و زیر اتاق، بعد از رانندگی در محل‌هایی که نمک‌پاشی پخش شده است.

هرگونه مواد گیاهی (صمغ، برگ درختان...) را به طور مرتب تمیز کنید.

قوانین محلی در خصوص شستشوی خودرو را رعایت کنید (برای مثال: خودرو را در معابر عمومی نشویید).

به منظور جلوگیری از زخمی شدن رنگ خودرو در جاده های شنی، رعایت فاصله مناسب با خودروی جلویی الزامی است.

در صورت زخمی شدن رنگ آنرا ترمیم نمایید تا از گسترش پوسیدگی جلوگیری شود.

اگر خودرو شما دارای گارانتی ضد خوردگی بدنه است، بازبینی های دوره ای را از یاد نبرید. به دفترچه سرویس و نگهداری خودرو مراجعه نمایید. در صورت نیاز به شستشوی اجزاء مکانیکی، لولاها و... حتماً آن ها را پس از شستشو با استفاده از مواد محافظ مورد تأیید پوشش دهید.

### ویژگی های خودروهای دارای رنگ مات

این نوع رنگ نیازمند رعایت احتیاطهایی خاص است.

#### کارهایی که نباید انجام شود

- استفاده از مواد دارای موم (پولیش)؛
- ساییدن شدید؛
- استفاده از کارواش اتوماتیک؛
- شستشوی خودرو با جریان آب پر فشار؛
- چسباندن برچسب بروی رنگ (خطر به جا ماندن اثر).

#### کارهایی که باید انجام شود

خودرو را با آب زیاد و به صورت دستی با استفاده از پارچه یا اسفنج نرم بشویید.

### شستشو در کارواش اتوماتیک

قبل از مراجعه به کارواش، دسته برف پاک کن را در وضعیت خاموش قرار دهید (به پاراگراف «برف پاک کن، شیشه شوی» در فصل ۱ رجوع کنید). بررسی کنید که تجهیزات بیرونی مانند چراغ های اضافی و آینه ها محکم باشند و تیغه های برف پاک کن را با استفاده از چسب نواری مهار کنید. آنتن سقفی را در صورتی که خودرو به آن مجهز است، باز کنید. به خاطر داشته باشید نوار چسب را بردارید و بعد از شستشوی خودرو، آنتن را مجدداً نصب نمایید.

#### تمیز کردن چراغ های جلوی خودرو

با توجه به اینکه چراغ های جلو به «لنز» پلاستیکی مجهز هستند، از یک دستمال نرم یا پنبه استفاده نمایید.

اگر به روش بالا تمیز نشد، چراغ را به کمی محلول آب و صابون آغشته نمایید و سپس آنرا با یک دستمال نرم یا پنبه مرطوب تمیز کنید.

در پایان چراغ را به آرامی با دستمال نرم خشک کنید. از مواد حاوی الکل نباید استفاده شود.

برای سرویس و نگهداری بدنه مواد مخصوصی در نظر گرفته شده است که می توانید آنها را از نمایندگی های مجاز تهیه نمایید.

نگهداری صحیح از خودرو به طول عمر آن کمک می‌کند. بنابراین توصیه می‌شود به طور مرتب از قسمت‌های داخلی خودرو مراقبت و نگهداری نمایید.

لکه باید به سرعت تمیز شود.

هر نوع لکه‌ای را می‌توان با استفاده از آب سرد (یا ولرم) و صابون طبیعی بر طرف نمود.

از مواد شوینده (مایع ظرفشویی، پودر لباسشویی، مواد حاوی الکل...) استفاده نکنید.

از یک دستمال نرم استفاده کنید.

محل را آبکشی و خشک کنید.

### طلق شفاف تجهیزات

(برای مثال: صفحه نشانگرها، ساعت، نمایشگر دمای بیرون خودرو، نمایشگر رادیو...)

از یک پارچه نرم یا پنبه استفاده کنید. اگر مؤثر نبود، از یک پارچه نرم (یا پنبه) که به کمی آب صابون آغشته شده استفاده کنید، سپس آن را با یک پارچه نرم و یا پنبه مرطوب تمیز کنید.

در پایان، محل را به آرامی با دستمال نرم خشک کنید.

تحت هیچ شرایطی نباید از مواد تمیزکننده حاوی الکل استفاده شود.

### کمربندهای ایمنی

کمربندهای ایمنی را تمیز نگه دارید. برای این منظور آنها را با استفاده از مواد مورد تأیید بخش فنی (قابل تهیه در نمایندگی‌ها) یا آب ولرم و صابون و یک اسفنج بشوید و سپس با یک پارچه خشک نمایید.

استفاده از مواد پاک‌کننده یا رنگ‌ممنوع است.

### پارچه (صندلی‌ها، تزئینات درب‌ها...)

قسمت‌های پارچه‌ای را به طور مرتب گردگیری کنید.

### لکه مایعات

از آب و صابون استفاده کنید.

یک دستمال نرم مرطوب را به آرامی روی لکه قرار دهید و بردارید (هرگز نسایید)، سپس محل را آبکشی و خشک نمایید.

### لکه جامد یا چسبناک

مواد جامد یا چسبناک را بلافاصله با یک کارتک بردارید (برای جلوگیری از انتشار لکه، از سمت بیرون به سمت مرکز حرکت کنید).

طبق دستورالعمل مربوط به تمیز کردن لکه مایعات عمل نمایید.

### دستورالعمل خاص برای شکلات و آدامس

یک تکه یخ روی لکه قرار دهید تا به صورت جامد درآید، سپس طبق دستورالعمل مربوط به تمیز کردن لکه‌های جامد عمل نمایید.

برای هر گونه راهنمایی جهت سرویس و نگهداری قسمت‌های داخلی و/یا اعلام نارضایتی از نتیجه کار، به نمایندگی مجاز مراجعه نمایید.

### باز کردن / نصب مجدد تجهیزات غیر ثابتی که از ابتدا روی خودرو نصب بوده‌اند

در صورتی که برای تمیز کردن محفظه سرنشین به جدا کردن تجهیزات غیر ثابت نیاز است (برای مثال زیرپایی)، دقت کنید آنها را به طور صحیح و در سمت مناسب نصب کنید (زیرپایی راننده باید سمت راننده نصب شود) و آنها را با قطعاتی که همراه تجهیزات ارائه شده است تثبیت نمایید (برای مثال زیرپایی راننده باید همیشه توسط بست‌های از پیش نصب شده تثبیت شود).

هنگامی که خودرو متوقف است، بررسی کنید که مانعی برای رانندگی وجود ندارد (مانعت از پایین رفتن پدال‌ها، گیر کردن پاشنه به زیرپایی...).

### کارهایی که نباید انجام شود

قرار دادن وسایلی مانند بوگیر، خوشبو کننده و غیره کنار دریچه‌های تهویه به هیچ وجه توصیه نمی‌شود، زیرا می‌تواند به پوشش روی داشبورد آسیب برساند.



استفاده از سیستم‌های شستشوی پرفشار یا افشانه در داخل خودرو به هیچ وجه توصیه نمی‌شود: استفاده غیر محتاطانه از این وسایل می‌تواند به عملکرد صحیح اجزاء الکتریکی یا الکترونیکی خودرو آسیب برساند.

## فصل ۵: دستورالعمل‌های کاربردی

۲-۵	ابزارها
۳-۵	پنچری
۴-۵	کیت باد کردن لاستیک
۷-۵	رینگ، قالباق
۹-۵	تعویض چرخ
۱۱-۵	لاستیک‌ها (ایمنی لاستیک و چرخ، استفاده در زمستان)
۱۴-۵	تعویض لامپ‌ها
۱۴-۵	چراغ‌های جلو
۱۵-۵	چراغ‌های مه‌شکن
۱۶-۵	چراغ‌های عقب
۱۹-۵	چراغ‌های راهنمای جانبی
۲۰-۵	روشنایی داخلی
۲۳-۵	فیوزها
۲۶-۵	باتری
۲۸-۵	ریموت قفل مرکزی با امواج رادیویی: باتری
۲۹-۵	تیغه‌های برف پاکن
۳۰-۵	بکسل کردن: خرابی خودرو
۳۲-۵	بکسل کردن: میله بکسل
۳۳-۵	نصب سیستم صوتی خودرو
۳۴-۵	تجهیزات جانبی
۳۵-۵	بروز ایراد در عملکرد

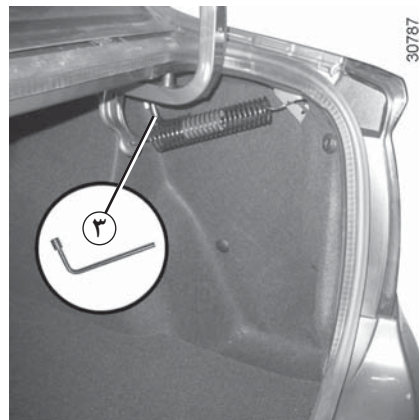

### دسترسی به ابزارها

ابزارها در صندوق عقب قرار گرفته‌اند. موجود بودن ابزارها به سطح خودرو بستگی دارد.

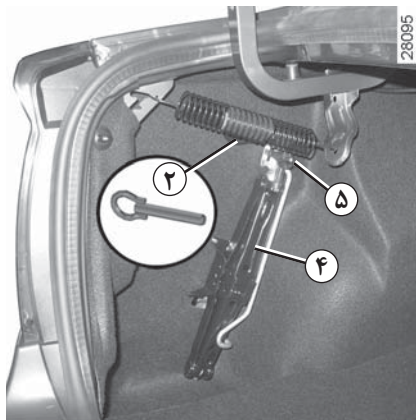

### آچار قالباق ۱

از این آچار برای باز کردن قالباق استفاده می‌شود.

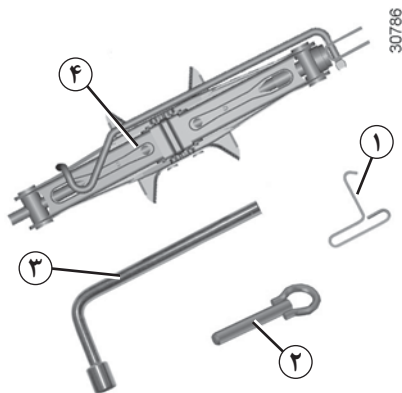

### قلاب بکسل کردن ۲

به اطلاعات «بکسل کردن: خرابی خودر» در فصل ۵ مراجعه کنید.

### آچار چرخ ۳

برای بستن/باز کردن پیچ‌های چرخ.

### جک ۴

برای استفاده از جک، مهره ۵ را باز کنید. هنگام بستن دوباره جک در محل خود، قبل از قرار دادن آن باید جک را بخوابانید.

برای مهار کردن جک، مهره را محکم کنید.



ابزارها را داخل خودرو همیشه مهار کنید، چرا که ممکن است هنگام ترمز گرفتن جابه‌جا شود. پس از استفاده، اطمینان حاصل کنید که ابزارها در محل صحیح خود قرار گرفته باشند: خطر جراحات.

اگر پیچ‌های چرخ به همراه ابزارها ارائه شده‌اند، برای چرخ زاپاس تنها از این پیچ‌ها استفاده کنید: به برچسب روی چرخ زاپاس مراجعه کنید.

جک برای تعویض چرخ‌ها به کار می‌رود. در هیچ شرایطی نباید از آن برای عملیات دیگری از قبیل تعمیرات و یا دسترسی به زیر خودرو استفاده نمود.

## پنچری

در صورت پنچر شدن لاستیک، بر حسب سطح خودرو، به امکانات زیر دسترسی خواهید داشت:

یک چرخ زاپاس یا یک کیت باد کردن لاستیک (به اطلاعات صفحات بعد مراجعه کنید).

## چرخ زاپاس

چرخ زاپاس داخل صندوق عقب قرار دارد.

برای دسترسی به آن:

- درب صندوق عقب را باز کنید؛
- کفپوش صندوق عقب را بلند کنید؛

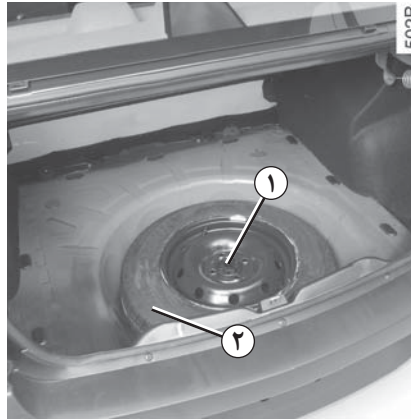

- پیچ نگهدارنده ۱ چرخ زاپاس را باز کنید.
- چرخ زاپاس ۲ را بردارید.

**توجه:** اطمینان حاصل کنید چرخ زاپاس یا چرخ پنچر شده و قالبیاق چرخ به شکل صحیح در جای خود قرار گیرند و کفپوش صندوق عقب به شکل صحیح در محل خود جا بیافتد.

اگر از عمر چرخ زاپاس زمان زیادی گذشته است، آنرا برای بازرسی به یکی از نمایندگی‌های مجاز نشان دهید تا از وضعیت مناسب آن برای استفاده بدون خطر اطمینان حاصل نمائید.



## خودروهای مجهز به چرخ زاپاس در اندازه متفاوت با اندازه چهار چرخ دیگر:

- هرگز بیش از یک چرخ زاپاس روی یک خودرو نیندازید.
- در اولین فرصت ممکن چرخ زاپاس را با یک چرخ مشابه چرخ اصلی تعویض کنید.
- هنگامی که این چرخ روی خودرو بسته شده است، که تنها برای استفاده موقت طراحی شده است، نباید با سرعتی بیشتر از آنچه رانندگی کنید که روی برچسب چرخ درج شده است.
- بستن چرخ زاپاس ممکن است موجب تغییر در فرمان‌پذیری و حرکت معمول خودرو شود. از شتاب گرفتن و ترمز کردن ناگهانی پرهیز کنید و سر پیچ سرعت خود را کاهش دهید.
- اگر نیاز به بستن زنجیر چرخ دارید، چرخ زاپاس را روی محور عقب ببندید و فشار باد لاستیک را بررسی کنید.



این کیت برای تعمیر لاستیک‌های با آج **A** است که توسط اشیای کوچک‌تر از ۴ میلی‌متر آسیب دیده‌اند. این کیت را نمی‌توان برای تعمیر همه پنچری‌ها به کار گرفت، مانند سوراخ‌های بزرگ‌تر از ۴ میلی‌متر، در سوراخ‌های روی دیواره **B** و غیره.

همچنین اطمینان حاصل کنید که رینگ نیز سالم باشد.

اگر شیء خارجی که لاستیک را پنچر کرده، هنوز داخل لاستیک مانده است، آن را بیرون نکشید.



اگر روی لاستیک پنچر شده رانندگی کرده‌اید و به آن آسیب وارد شده است، از این کیت برای تعمیر لاستیک استفاده نکنید.

بنابراین پیش از اقدام به تعمیر لاستیک، نخست باید وضعیت دیواره لاستیک را بررسی کنید.

رانندگی با لاستیک کم باد، بدون باد یا پنچر شده می‌تواند خطر آفرین باشد و احتمال دارد تعمیر لاستیک آسیب دیده دیگر امکان‌پذیر نباشد.

#### این تعمیر موقت است

لاستیک پنچر شده همیشه باید در اولین فرصت ممکن توسط یک متخصص بازرسی شود (و در صورت امکان تعمیر شود).

هنگامی که لاستیکی را که با این کیت تعمیر شده، تعویض می‌کنید، باید یا یک متخصص مشورت کنید. احتمال دارد به دلیل وجود ماده تعمیرکننده داخل لاستیک، لرزش احساس کنید.



این کیت تنها برای باد کردن لاستیک‌های خودرویی مورد تأیید قرار گرفته که اصالتاً در به آن مجهز شده است.

هرگز از این کیت برای باد کردن لاستیک‌های خودروها یا هر وسیله دیگری (حلقه شنا، قایق بادی، و غیره) استفاده نکنید.

هنگام حمل و جابه‌جایی بطری مایع تعمیرات مراقب باشید که محتویات آن روی پوست نریزد. اگر قطراتی از آن نشت کرد، پوست خود را با آب فراوان تمیز و آبکشی کنید.

کیت تعمیر را دور از دسترس کودکان نگه دارید.

بطری خالی را در محیط بیرون دور نریزد. آن را برای بازیافت یا سازماندهی به نمایندگی مجاز تحویل دهید.

این بطری تاریخ استفاده محدودی دارد که روی برچسب آن درج شده است. تاریخ انقضا را بررسی کنید.

برای تعویض لوله باد و بطری حاوی محصول تعمیر با نمایندگی مجاز تماس بگیرید.



## کیت باد کردن لاستیک (۳/۲)

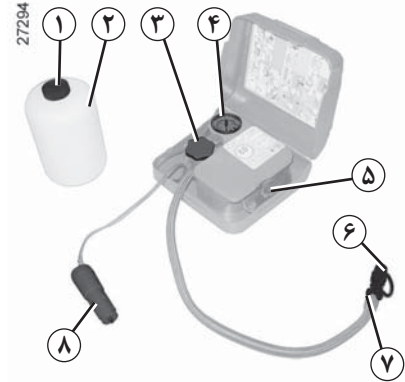

بر حسب سطح خودرو، در صورت پنچری از کیت موجود در صندوق عقب استفاده کنید.



کیت را باز کنید، درپوش‌های ۱ و ۳ را باز کنید (بسیار مهم است که درپوش بطری را برندارید)، سپس بطری ۲ را روی پایه خود ۳ پیچ کنید.

**موتور باید روشن باشد و ترمز دستی کشیده شده باشد،**

- درپوش سوپاپ باد چرخ مورد نظر را باز کنید و آداپتور باد کردن ۶ را روی سوپاپ ببندید؛

- آداپتور ۸ را به سوکت تأمین برق تجهیزات جانبی ۹ روی کنسول میانی خودرو وصل کنید؛

- برای باد کردن لاستیک تا فشار توصیه شده کلید ۵ را فشار دهید (برچسب نصب شده روی لبه درب سمت راننده را بررسی کنید)؛

- پس از حداکثر ۵ دقیقه، باد کردن را متوقف کرده و فشار باد را بخوانید (روی درجه فشار ۴)؛

توجه: در هنگام خالی شدن بطری (حدود ۳۰ ثانیه)، درجه فشار ۴ به مدت کوتاهی فشار ۶ بار را نشان خواهد داد، پس از آن فشار پایین خواهد آمد.

- فشار باد را تنظیم کنید: برای افزایش فشار باد، با باد کردن با کیت ادامه دهید، برای کاهش فشار، دکمه ۷ روی آداپتور باد کردن را بچرخانید.

**اگر پس از ۱۵ دقیقه، فشار حداقلی ۱،۸ بار به دست نیامد، امکان تعمیر لاستیک وجود ندارد؛ با خودرو رانندگی نکنید و با تعمیرگاه مجاز تماس بگیرید.**



پیش از استفاده از این کیت، خودرو را در محلی با فاصله کافی از ترافیک متوقف کنید، چراغ‌های خطر را روشن کنید، ترمز دستی را بکشید، از همه سرنشیمان بخواهید که خودرو را ترک کنند و آنها را دور از مسیر ترافیک نگه دارید.

30781

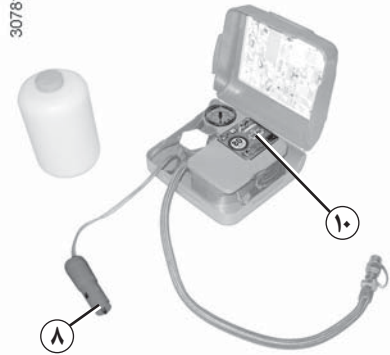

پس از آن که لاستیک به شکل صحیح باد شد:

- دیگر از کیت استفاده نکنید؛
- درپوش یکپارچه بطری را دوباره ببندید،
- آداپتور ۸ را جدا کنید؛

- برچسب توصیه رانندگی ۱۰ را روی صفحه داشبورد و مقابل دید راننده بچسبانید؛
- کیت در صندوق عقب قرار دهید؛
- اگر پس از باد کردن لاستیک برای اولین بار، همچنان باد آن خالی به بیرون نشت کند؛ بسیار مهم است که مسافتی را رانندگی کنید تا سوراخ لاستیک بسته شود؛
- بی درنگ حرکت کنید و با سرعت ۱۲ تا ۳۶ مایل در ساعت (۲۰ تا ۶۰ کیلومتر در ساعت) رانندگی کنید تا محصول تعمیر به طور یکنواخت داخل لاستیک توزیع شود، و پس از طی مسافت ۲ مایل (۳ کیلومتر) توقف کنید و فشار باد لاستیک را بررسی کنید؛

- اگر فشار باد لاستیک بیشتر از ۱،۳ بار اما کمتر از فشار توصیه شده باشد، فشار باد را دوباره تنظیم کنید (به برچسب نصب شده روی لبه درب سمت راننده مراجعه کنید)، در غیر این صورت با نمایندگی مجاز تماس بگیرید: امکان تعمیر وجود ندارد.

**توجه:** پس از استفاده از کیت باد کردن، باید برای تعویض شیلنگ باد کردن و بطری محتوی محصول تعمیر به نمایندگی مجاز مراجعه کنید.

### احتیاط‌های لازم در زمان استفاده از کیت

کیت نباید برای بیش از ۱۵ دقیقه به طور مداوم مورد استفاده قرار گیرد.



پس از تعمیر لاستیک با کیت، بیش از ۱۲۰ مایل (۲۰۰ کیلومتر) مسافت را طی نکنید. به علاوه، سرعت خود را کاهش دهید و تحت هیچ شرایطی سرعت ۴۸ مایل در ساعت (۸۰ کیلومتر در ساعت) سریع‌تر رانندگی نکنید. برچسبی که باید در مقابل دید راننده روی صفحه داشبورد بچسبانید، این امر را به شما یادآوری می‌کند.

بسته به کشور و مقررات محلی، لاستیکی که با کیت باد کردن تعمیر شده است، باید تعویض شود.



مهم: گم شدن یا شل بودن درپوش سوپاپ لاستیک می‌تواند آب‌بندی لاستیک را خدشه‌دار کند و موجب کم شدن فشار باد لاستیک شود. همیشه از درپوش‌های سوپاپ مشابه درپوش‌های اصلی استفاده کنید و آن را کاملاً محکم کنید.



هیچ شیئی نباید در محدوده پای راننده قرار گیرد، چرا که ممکن است هنگام ترمز ناگهانی به زیر پدال‌ها برود و مانع از عملکرد آنها

شود.

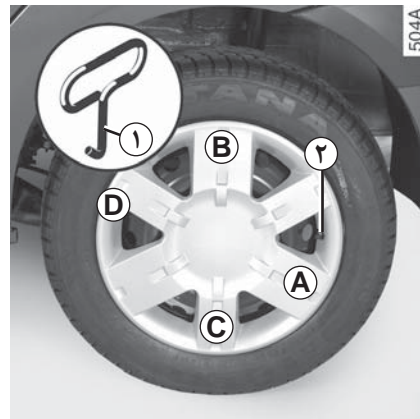

### قالباق با پیچ‌های چرخ محفوظ

با وارد کردن آچار قالباق ۱ در محل تورفتگی ۳ سوپاپ باد چرخ ۲، قالباق را در آورید.

برای دوباره قرار دادن آن، موقعیت قالباق را نسبت به سوپاپ باد چرخ ۲ تنظیم نمایید. بدین منظور قالباق‌های نگه دارنده قالباق را به ترتیب از طرف سوپاپ باد چرخ A، سپس طرف دیگر آن B و C و در انتها سمت مقابل سوپاپ باد چرخ D را به داخل فشار دهید.

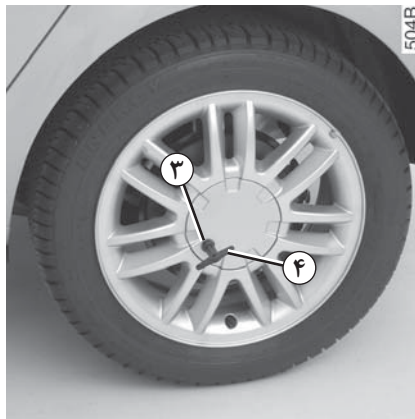

### رینگ آلومینیمی با درپوش مرکزی

با وارد کردن آچار قالباق ۴ در محل تورفتگی ۳ آنرا باز کنید.

برای دوباره قراردادن آن، موقعیت درپوش را نسبت به محفظه ۳ تنظیم نموده، آنرا جا انداخته و مهره آنرا به کمک آچار قالباق ۴ محکم نمایید.

به شما پیشنهاد می‌کنیم که شماره حک شده بر روی آچار مخصوص را نگهدارید تا در صورت گم شدن بتوانید آنرا جایگزین نمایید.



### درپوش مرکزی با پیچ‌های چرخ نمایان ۶

برای باز کردن آن بدون باز کردن چرخ، نقاط نشان داده شده را فشار دهید.  
 آن را بچرخانید تا فلاپ‌های نگهدارنده آن در پشت پیچ‌های چرخ آزاد شوند.  
 برای بستن دوباره آن، به شکل عکس عمل کنید.

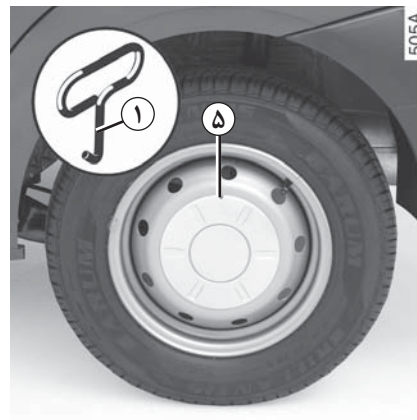

### قالباق مرکزی با پیچ‌های چرخ محفوظ

با وارد کردن آچار قالباق ۱ در محل تورفتگی سویاپ باد چرخ ۵ ، قالباق را درآورید.  
 برای دوباره قراردادن آن، موقعیت درپوش را نسبت به رینگ مربوطه تنظیم نمایید، سپس آنرا جا ببندازید.

جک را به شکل عمود روی زمین بگذارید، سر جک باید پایین‌ترین بخش زیرین بدنه بلغزد، در نزدیک‌ترین فاصله به چرخ مورد نظر. آچار جک ۱ بچرخانید تا بالا بیاید و صفحه کف آن را تراز کنید (باید کمی زیر خودرو فشار داده شود). روی زمین نرم، یک تخته چوبی کوچک زیر آن قرار دهید.



### خودروهای مجهز به جک و آچار چرخ

قالپاق را بیرون آورید. (به اطلاعات «رینگ - قالپاق» مراجعه کنید).

پیچ‌های چرخ را به کمک آچار چرخ ۲ باز کنید. آچار را در موقعیتی قرار دهید که برای باز کردن پیچ‌ها ترجیحاً آن را رو به پایین فشار دهید و آن را به سمت بالا نکشید.

اگر خودرو به جک و آچار چرخ مجهز نمی‌باشد، می‌توانید آنها را از یک نمایندگی مجاز تهیه کنید.

چراغ‌های خطر را روشن کنید.



خودرو را دور از ترافیک و روی سطحی صاف و غیرلغزنده متوقف کنید (در صورت نیاز، یک پایه محکم زیر جک قرار دهید). ترمز دستی را بکشید و دنده را از حالت خلاص خارج کنید (دنده یک یا دنده عقب، یا P گیربکس اتوماتیک). تمام سرنشینان را از خودرو پیاده کرده و به محلی دور از تردد خودروها، راهنمایی نمایید.

برای پیشگیری از بروز جراحت یا صدمه به خودرو، جک را تنها تا حدی بالا ببرید که چرخ تعویضی حداکثر ۳ سانتی‌متر بالاتر از زمین قرار گیرد.



اگر خودرو در شانه کنار جاده متوقف شده است، باید سایر افراد روی جاده را از حضور خودروی خود آگاه کنید، به این منظور از مثلث هشدار یا هر ابزار دیگری استفاده کنید که در کشور محل حضور شما قانونی به شمار می‌آید.



در صورت پنچری، چرخ را در اسرع وقت تعویض نمایید. چرخی که پنچر شده باشد حتماً باید مورد بازبینی (و در صورت امکان تعمیر) یک متخصص قرار گیرد.



## تعویض چرخ (۲/۲)

آچار را بچرخانید تا چرخ از روی زمین بلند شود.

پیچ‌های چرخ را باز کنید.

چرخ را بیرون بیاورید.

چرخ زاپاس را روی توپی مرکزی چرخ قرار دهید و آن را بچرخانید تا محل سوراخ‌های چرخ و کاسه چرخ مقابل هم قرار گیرد.

اگر چرخ زاپاس به همراه پیچ‌های مخصوص خود ارائه شده است، تنها از همین پیچ‌ها برای بستن چرخ زاپاس استفاده کنید.

پیچ‌ها را محکم کنید، بررسی کنید که چرخ به شکل صحیح روی کاسه چرخ بسته شده است و جک را پایین بیاورید.

زمانی که چرخ روی زمین قرار گرفت، پیچ‌های چرخ را تا حد ممکن محکم کنید و در اولین فرصت ممکن محکم بودن آن را بررسی کنید (گشتاور محکم کردن ۱۰۵ نیوتن‌متر).



اگر خودرو در شانه کنار جاده متوقف شده است، باید سایر افراد روی جاده را از حضور خودروی خود آگاه کنید، به این منظور از مثلث هشدار یا هر ابزار دیگری استفاده کنید که در کشور محل حضور شما قانونی به شمار می‌آید.

**توجه:** اطمینان حاصل کنید چرخ زاپاس یا چرخ پنجر شده و قالباق چرخ به شکل صحیح در جای خود قرار گیرند و کفپوش صندوق عقب به شکل صحیح در محل خود جا بیافتند.

## نکات ایمنی در مورد لاستیک‌ها و چرخ‌ها

لاستیک‌ها تنها محل ارتباط بین خودرو و جاده هستند، بنابراین درست نگهداری کردن آنها یک مسأله مهم است.

باید همواره از مقررات راهنمایی و رانندگی محلی در رابطه با لاستیک‌ها پیروی نمایید.

در صورت نیاز به تعویض، باید فقط از لاستیک‌های با همان مارک، اندازه، نوع و ساختار استفاده نمایید.

لاستیک‌های نصب شده باید یا مشابه لاستیک‌های اولیه باشند، و یا مورد تأیید نمایندگی مجاز باشند.



31546



### نگهداری از لاستیک‌ها

لاستیک‌ها می‌باید در وضعیت مطلوبی باشند و آج‌های آنها از برآمدگی خوبی برخوردار باشد؛ لاستیک‌های مورد تأیید واحد فنی دارای مشخصه‌های نشان دهنده فرسودگی ۱ هستند که از علامت‌ها و نقوش تعبیه شده در ضخامت آج ساخته شده‌اند.

هنگامی که سطح روی لاستیک دچار فرسایش شود و به علامت‌های نشانه برسد، این نشانه‌ها قابل رؤیت می‌شوند ۲: در این هنگام لازم است لاستیک‌ها تعویض شوند چرا که عمق شیارهای روی لاستیک کمتر از ۱٫۶ میلیمتر است و این باعث می‌شود که چسبندگی بر روی جاده‌های خیس از بین برود.

از جمله مواردی که سبب فرسوده شدن سریعتر لاستیک‌ها می‌شود می‌توان از رانندگی با بار زیاد، مسیرهای طولانی در اتوبان‌ها خصوصاً در هوای گرم و رانندگی در جاده‌های خراب اشاره نمود.



حوادث رانندگی از قبیل ضربه‌های جدول پیاده‌رو، احتمال آسیب دیدن لاستیک‌ها و رینگ‌ها و همچنین به هم خوردن تنظیمات اکسل جلو و عقب را در پی خواهند داشت. در این موارد، برای بررسی به نمایندگی‌های مجاز مراجعه نمایید.

## فشار باد لاستیک‌ها

رعایت کردن میزان فشار باد لاستیک مهم است (حتی فشار مربوط به چرخ زاپاس)، آنها باید حداقل یک بار در ماه و بعلاوه، قبل از هر سفر طولانی بازدید شوند (به برجسب نصب شده روی کنار درب سمت راننده مراجعه کنید).



### فشار باد غیر صحیح باعث

پیدایش فرسودگی پیش از موعد و گرم شدن غیرطبیعی لاستیک‌ها می‌گردد و همچنین پیامدهای بسیاری در زمینه ایمنی در پی خواهد داشت:

- عملکرد بد در جاده؛
- خطر ترکیدن و یا از بین رفتن آج لاستیک.

فشار باد چرخ‌ها به وزن و سرعت خودرو بستگی دارد: فشار را مطابق شرایط استفاده تنظیم کنید (به اطلاعات «فشار باد لاستیک‌ها» در فصل ۴ مراجعه کنید).

فشار باد لاستیک‌ها می‌باید در زمانی که آنها خنک هستند بازدید شود: فشارهای بالاتر را که در هوای گرم و یا بعد از یک رانندگی با سرعت بالا ایجاد می‌شود در نظر نگیرید.

در صورتی که تنظیم فشار باد لاستیک در زمان **خنک بودن** لاستیک‌ها انجام نگرفته باشد، باید فشار را ۰٫۲ تا ۰٫۳ بار افزایش داد.

**هیچ وقت اقدام به خالی کردن باد یک لاستیک گرم نکنید.**

بر حسب سطح خودرو، ممکن است برای باد کردن لاستیک از طریق سوپاپ، نیاز به یک آداپتور داشته باشید.



مهم: توجه داشته باشید که از بین رفتن یا درست بسته نشدن درپوش سوپاپ باد لاستیک می‌تواند باعث کم شدن فشار باد آن شود. همیشه از درپوش سوپاپ مشابه درپوش اولیه استفاده کنید و آنرا کاملاً ببندید.

## جابه‌جایی چرخ‌ها

این کار توصیه نمی‌گردد.

## چرخ زاپاس

به اطلاعات «چرخ زاپاس» و «تعویض چرخ» در فصل ۵ مراجعه نمایید.

## تعویض لاستیک‌ها



به دلایل ایمنی، این عمل باید فقط به یک متخصص سپرده شود.

نصب کردن یک لاستیک متفاوت

می‌تواند موارد زیر را تغییر دهد:

- تطابق خودروی شما نسبت به استانداردهای جاری؛
- رفتار آن در پیچ‌ها؛
- احساس سفتی در فرمان؛
- بستن زنجیر چرخ.



### استفاده در زمستان

#### زنجیر چرخ

زنجیر چرخ باید روی چرخ‌های جلو بسته شود.

### لاستیک‌های برف یا زمستانی

توصیه می‌کنیم این لاستیک‌ها را روی هر چهار چرخ نصب کنید تا از حداکثر چسبندگی خودرو به جاده اطمینان یابید.

تذکر: این لاستیک‌ها در برخی مواقع جهت چرخش مشخص و یک شاخص سرعت حداکثری دارند که ممکن است کمتر از سرعت حداکثری خودروی شما باشد.

### لاستیک‌های یخ شکن

استفاده از این لاستیک‌ها فقط برای یک دوره زمانی محدود که توسط قوانین و مقررات محلی مشخص می‌شود ممکن می‌باشد.

الزاماً باید سرعت تعیین شده در قوانین جاری را رعایت کنیم.

این لاستیک‌ها باید حداقل بر روی دو چرخ اکسل جلو سوار شوند.

بستن زنجیر چرخ تنها روی چرخ‌های عقب ممنوع است.



بستن زنجیر چرخ امکان پذیر نیست مگر اینکه چرخ‌ها دارای اندازه‌ای مشابه با چرخ‌های اصلی خودروی شما باشند.

امکان بستن زنجیر بر روی چرخ‌ها در صورتی ممکن است که از زنجیرهای خاص استفاده کنید.

به یکی از نمایندگی‌های مجاز مراجعه کنید.

در هر صورت به شما توصیه می‌کنیم به یکی از نمایندگی‌های مجاز که می‌تواند شما را در انتخاب تجهیزات مناسب برای خودروی راهنمایی کند، مراجعه نمایید.

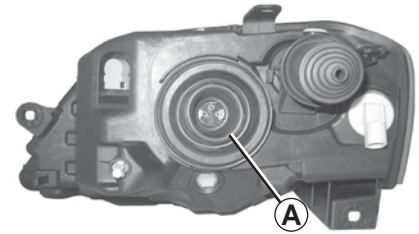

لامپ شرح داده شده در زیر قابل تعویض هستند. با این حال، توصیه می کنیم اگر تعویض آنها برای شما دشوار است، به نمایندگی مجاز مراجعه کنید.

### چراغ های نور بالا چراغ های نور پائین

درپوش A را باز کنید.

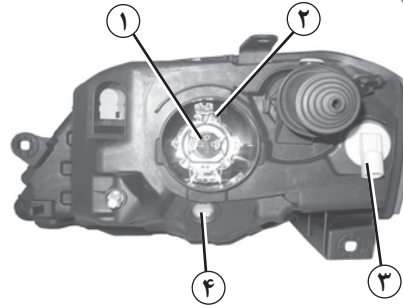

اتصال لامپ ۱ را جدا کنید. فنر ۲ را آزاد کرده و لامپ را خارج کنید.

نوع لامپ: H4 ضد فرابنفش (به توضیحات داخل کادر توجه کنید).

به شیشه لامپ دست نزنید. آنرا از پایه نگهدارید.

### چراغ راهنما

پایه لامپ ۳ را یک چهارم دور بچرخانید و لامپ را بیرون بیاورید. هنگامی که لامپ عوض شد، با دقت درپوش آنرا دوباره سر جای خود قرار دهید.

نوع لامپ: PY21W.

### چراغ کوچک جلو

برای دسترسی به لامپ، پایه نگهدارنده لامپ ۴ را بردارید.

نوع لامپ: W5W.

مطابق با مقررات موجود با توجه به نکات ایمنی، می توانید یک جعبه حاوی انواع لامپ ها و فیوزها را از نمایندگی های مجاز تهیه نمایید.



هنگام تعویض لامپ ها امکان دارد موتور بسیار داغ باشد. به علاوه، فن خنک کننده موتور ممکن است هر لحظه روشن شود.

خطر ابراد جراث.



لامپ ها تحت خلاء هستند و ممکن است هنگام تعویض شکسته شوند.

خطر ایجاد جراث.

## چراغ‌های مه شکن: تعویض لامپ‌ها

28100



### چراغ‌های مه شکن جلو ۱

به نمایندگی مجاز مراجعه کنید.

نوع لامپ: **PSX24W**.

## چراغ‌های اضافی

اگر مایل هستید چراغ‌های مه شکن با چراغ‌های با برد زیاد روی خودرو نصب کنید، با نمایندگی مجاز مشورت نمایید.



هر گونه دستکاری (یا تغییرات) بر روی مدار الکتریکی باید توسط یکی از نمایندگی‌های مجاز صورت پذیرد، زیرا یک اتصال غلط ممکن است منجر به خرابی کل سیستم الکتریکی (سیم کشی، اجزاء و خصوصاً دینام) شود. به علاوه، نمایندگی‌های مجاز قطعات لازم را در اختیار دارند



هنگام تعویض لامپ‌ها امکان دارد موتور بسیار داغ باشد. به علاوه، فن خنک کننده موتور ممکن است هر لحظه روشن شود.

خطر ایراد جراحت.



لامپ‌ها تحت خلاء هستند و ممکن است هنگام تعویض شکسته شوند. خطر ایجاد جراحت.

## چراغ‌های عقب: تعویض لامپ‌ها (۳/۱)

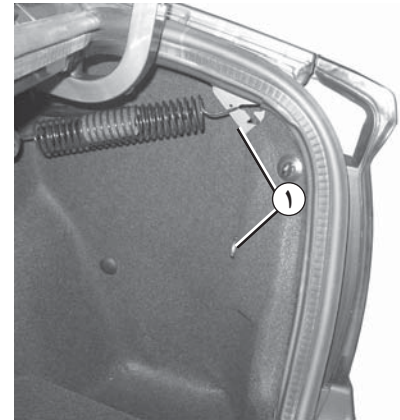

پیچ‌های ۱ را باز کرده و مجموعه چراغ‌های عقب را از بیرون جدا کنید.

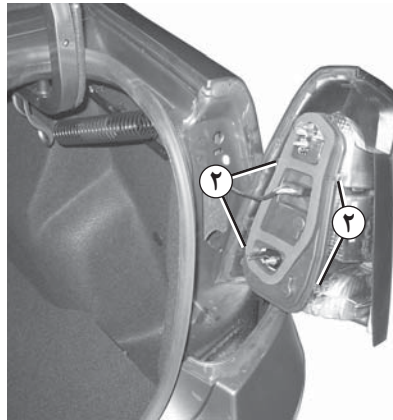

زبانه‌های ۲ را فشار دهید و با احتیاط پایه نگهدارنده لامپ را باز کنید.

### ۳ چراغ کوچک و چراغ ترمز

لامپ فنذقی، فشاری با دو رشته P 21/5 W.

### ۴ چراغ راهنما

لامپ فنذقی، فشاری P 21 W یا PY 21 W (برحسب سطح خودرو).

### ۵ چراغ دنده عقب

لامپ فنذقی، فشاری P 21 W یا

### چراغ مه شکن عقب

لامپ فنذقی، فشاری P 21 W

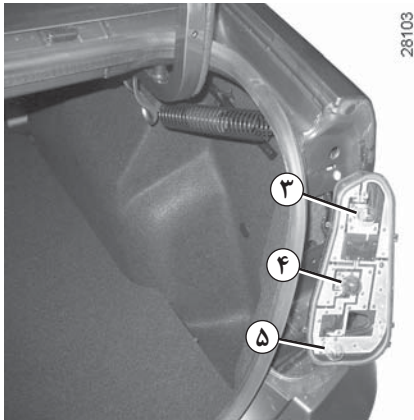

### بستن دوباره

برای بستن دوباره، به ترتیب عکس عمل کنید، و مراقب باشید به سیم‌کشی آسیبی نرسانید.

لامپ‌ها تحت خلاء هستند و ممکن است هنگام تعویض شکسته شوند.  
خطر ایجاد جراحت.



## چراغ‌های عقب: تعویض لامپ‌ها (۳/۲)



514B

### چراغ ترمز سوم ۶

لامپ چراغ ترمز سوم ۶ از طریق صندوق عقب قابل دسترسی است.

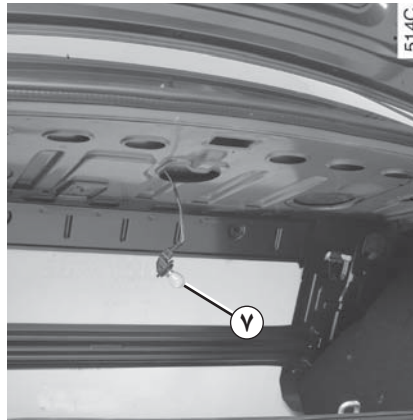

514C

پایه نگهدارنده لامپ ۷ را یک چهارم دور بچرخانید، آنرا باز کنید و لامپ را خارج نمایید.

نوع لامپ: P 21 W

### بستن دوباره

برای بستن دوباره، به ترتیب عکس عمل کنید، و مراقب باشید به سیم‌کشی آسیبی نرسانید.

لامپ‌ها تحت خلاء هستند و ممکن است هنگام تعویض شکسته شوند.  
خطر ایجاد جراثیم.



## چراغ‌های عقب: تعویض لامپ‌ها (۳/۳)

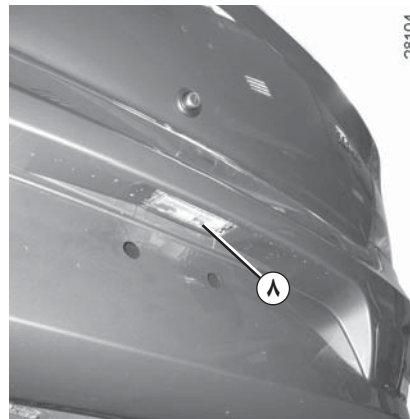

### چراغ پلاک خودرو ۸

آنرا با کمک یک ابزار ظریف مانند پیچ گوشتی تخت باز کنید.

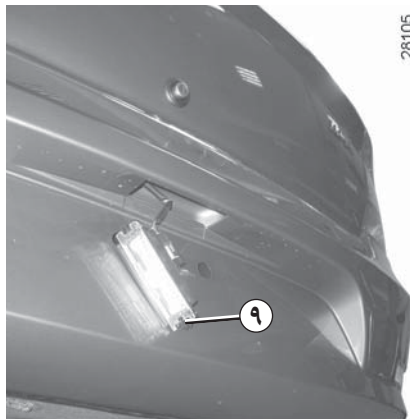

برای دسترسی به لامپ ۹ روکش تلمی چراغ را از نگهدارنده لامپ جدا کنید.

نوع لامپ: W 5 W.

## چراغ‌های راهنما: تعویض لامپ‌ها

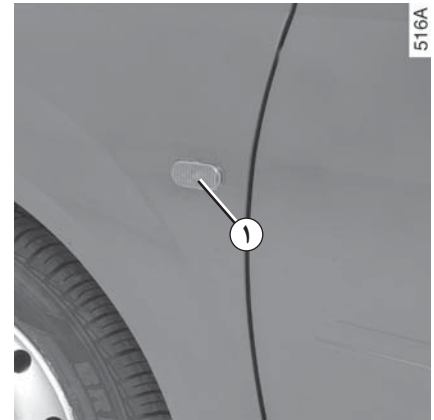

چراغ‌های راهنمای جانبی ۱ را بیرون آورید (به کمک یک ابزار ظریف مانند پیچ گوشتی تخت).

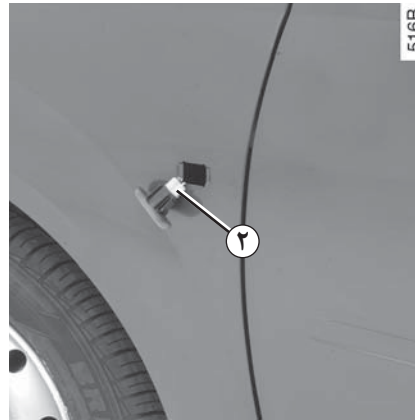

پایه نگهدارنده لامپ ۲ را یک چهارم دور چرخانده و لامپ را خارج کنید.  
نوع لامپ: WY5W.



لامپ‌ها تحت خلاء هستند و ممکن است هنگام تعویض شکسته شوند.  
خطر ایجاد جراحت.

## روشنایی داخلی: تعویض لامپها (۳/۱)

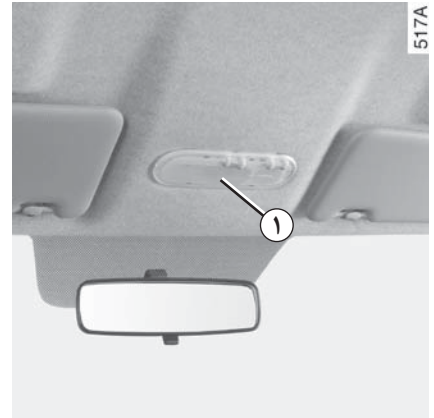

### چراغ سقف

روکش شفاف (تلق) ۱ را با کمک یک ابزار ظریف مانند پیچ گوشتی تخت بردارید.

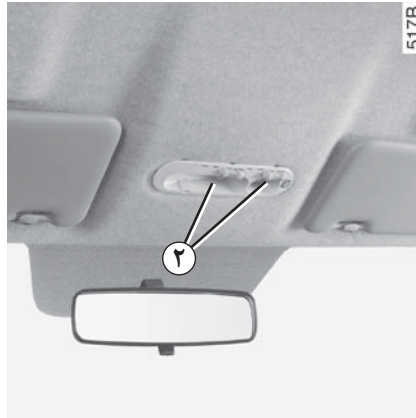

لامپها را در بیاورید.  
نوع لامپ ۲: W5W.



## روشنایی داخلی: تعویض لامپها (۳/۲)

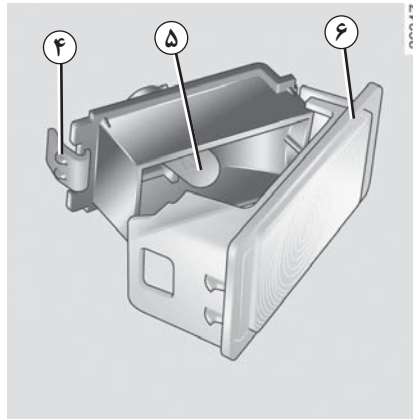

برای درآوردن تلق ۶ و دسترسی به لامپ ۵،  
زبانہ ۴ را فشار دهید.  
نوع لامپ: W5W.

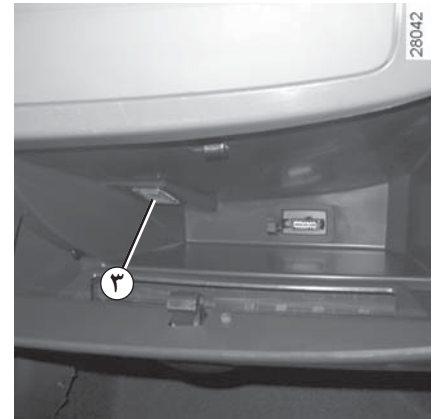

### چراغ جعبه داشبورد (بر حسب سطح خودرو)

با فشار دادن بر روی زبانہ (با کمک یک ابزار  
ظریف مانند پیچ گوشتی تخت) چراغ ۳ را  
دریابورید.  
اتصال چراغ را جدا کنید.

لامپها تحت خلاء هستند و ممکن  
است هنگام تعویض شکسته شوند.  
خطر ایجاد جراحات.



## روشنایی داخل: تعویض لامپها (۳/۳)

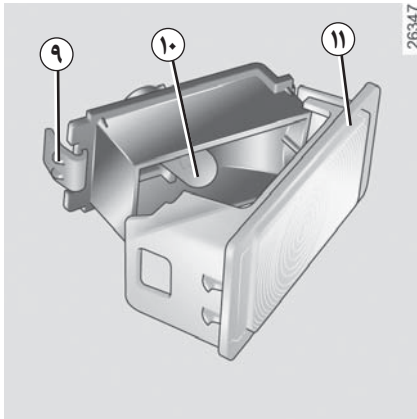

برای درآوردن تلق ۱۱ و دسترسی به لامپ ۱۰  
زبانہ ۹ را فشار دهید.  
نوع لامپ: W5W.

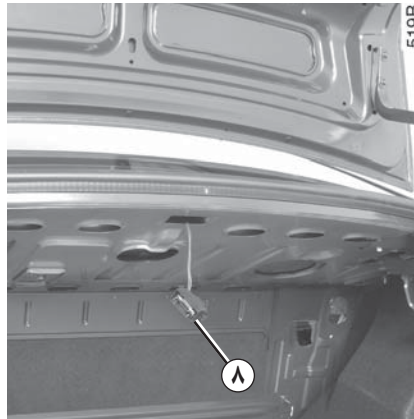

اتصال چراغ ۸ را جدا نمایید.

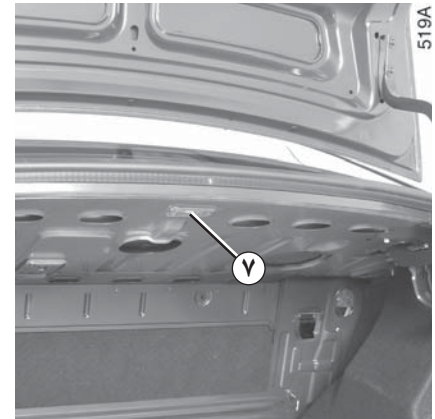

### چراغ صندوق عقب

با فشار دادن روی زبانہ (با کمک یک ابزار ظریف  
مانند پیچ گوشتی تخت) چراغ ۷ را در جهت  
داخل صندوق عقب بیرون آورید.

لامپها تحت خلاء هستند و ممکن  
است هنگام تعویض شکسته شوند.  
خطر ایجاد جراحت.



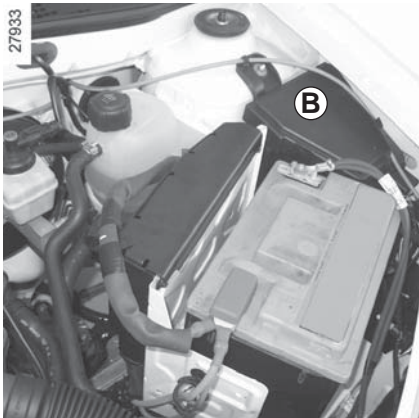

**جعبه فیوز داخل محفظه موتور B**

برخی از تجهیزات توسط فیوزهای محافظت می‌شوند که در محفظه موتور قرار دارند (واحد B).

با این حال، با توجه به دسترسی سخت‌تر به محل آنها، توصیه می‌کنیم فیوزها را در نمایندگی مجاز تعویض کنید.

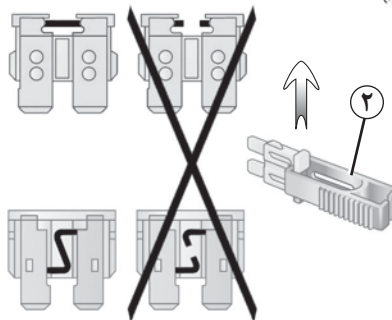

**گیره ۲**

برای جدا کردن فیوز از گیره ۲ استفاده کنید که پشت دریوش A قرار دارد.

برای بیرون آوردن فیوز از لای گیره، آنرا به صورت کشویی از کنار گیره بیرون بیاورید. استفاده از محل‌های خالی فیوزها توصیه نمی‌شود.

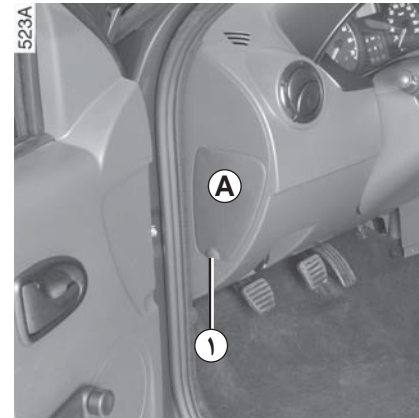

**جعبه فیوز داخل محفظه سرنشین**

در صورت بروز ایراد در عملکرد یکی از تجهیزات الکتریکی، وضعیت فیوزها را بررسی نمایید. دریوش A را از ناحیه ۱ باز کنید.

به منظور بر طرف کردن خرابی از نقشه جانمایی فیوزها کمک بگیرید که پشت دریوش A درج شده است.





















فیوز مورد نظر را امتحان کنید، در صورت لزوم آنرا با یک فیوز با شدت جریان یکسان جایگزین نمایید.



استفاده از فیوز با شدت جریان قویتر می‌تواند باعث داغ شدن بیش از حد مدار الکتریکی در صورت مصرف بیش از حد جریان توسط تجهیزات گردد (خطر آتش سوزی).

مطابق با مقررات موجود با توجه به نکات ایمنی، می‌توانید یک جعبه حاوی انواع لامپ‌ها و فیوزها را از نمایندگی‌های مجاز تهیه نمایید.

جدول جانمایی فیوزها در محفظه سرنشین خودرو  
(موجود بودن برخی فیوزها بستگی به سطح تجهیزات خودرو دارد)

محل قرارگیری	شکل نمایشی	محل قرارگیری	شکل نمایشی	محل قرارگیری	شکل نمایشی
شیشه بالابرهای برقی جلو		قفل مرکزی درب‌ها و صندوق عقب		سیستم ترمز ABS	
چراغ‌های داخل محفظه سرنشین خودرو		گرم کن شیشه عقب		سیستم صوتی	
آئینه الکتریکی		بدون استفاده		چراغ ترمز STOP	
بخاری		بوق		تهویه مطبوع (کولر)	
بدون استفاده		منبع برق اصلی	UCh	چراغ‌های مه شکن جلو	
کیسه هوا		صندلی‌های گرم‌کن دار		صفحه نشانگرها سیستم تزریق	
چراغ نور بالا راست		گرم کن آئینه‌های جانبی		برف پاک کن جلو	

جدول جانمایی فیوزها در محفظه سرنشین خودرو  
(موجود بودن برخی فیوزها بستگی به سطح تجهیزات خودرو دارد)

محل قرارگیری	شکل نمایشی	محل قرارگیری	شکل نمایشی
سیستم ضدسرقت موتور		چراغ نور بالا چپ	
چراغ دنده عقب		چراغ نور پائین چپ	
فرمان تقویت شده		چراغ نور پائین راست	
گیربکس اتوماتیک		چراغ کوچک راست	
سوخت گاز	CNG	چراغ کوچک چپ	
		چراغ مه شکن عقب	
		شیشه بالابرهای برقی عقب	

## برای اجتناب کردن از هرگونه خطر جرقه

- اطمینان حاصل نمایید که دستگاه‌های مصرف کننده (چراغ داخل محفظه سرنشین، و غیره) پیش از باز کردن و نصب مجدد اتصالات باتری، خاموش باشند؛
- در هنگام شارژ، قبل از وصل کردن و یا جدا نمودن باتری، شارژر را خاموش کنید؛
- به منظور جلوگیری از ایجاد اتصال کوتاه بین قطب‌ها از گذاشتن اشیاء فلزی بر روی باتری خودداری فرمائید؛
- همیشه بعد از خاموش کردن موتور حداقل یک دقیقه صبر کنید و سپس اتصال باتری را باز کنید؛
- اطمینان حاصل کنید پس از نصب مجدد باتری اتصال قطب را وصل کنید.

## اتصال یک شارژر

شارژر باید با باتری دارای ولتاژ اسمی ۱۲ ولت سازگار باشد.

هنگامی که موتور روشن است اتصالات باتری را باز نکنید. به دستورالعمل‌های ارائه شده توسط تولید کننده شارژر باتری مورد استفاده عمل کنید.

در صورتی که لوازم جانبی متعددی بر روی خودروی شما نصب شده است، آنها را به قطب + بعد از سوئیچ وصل نمایید.



باتری حاوی اسید سولفوریک است لذا در هنگام کار و یا جابه‌جایی مراقب تماس آن با دست و یا پوشیده شدن آن در چشم خود باشید. اگر چنین تماسی به وجود آمد محل مورد نظر را با آب فراوان بشویید و در صورت نیاز به پزشک مراجعه کنید.

تماس هرگونه شعله، اشیاء داغ و جرقه به اجزای باتری، خطر انفجار را در پی خواهد داشت.

هنگام کار بر روی موتور امکان دارد موتور بسیار داغ باشد. به علاوه، فن خنک کننده موتور ممکن است هر لحظه روشن شود.

خطر ایراد جراثیم.



بعضی از باتری‌ها ممکن است دارای ویژگی‌های خاصی برای شارژ مجدد باشند، جهت اطلاع از نحوه شارژ نمودن آنها به نمایندگی مجاز مراجعه نمایید. از ایجاد هرگونه جرقه که می‌تواند به یک انفجار منجر شود خودداری کنید و برای شارژ کردن باتری از محلی کاملاً باز استفاده نمایید.

خطر جراثیم جدی.

## روشن کردن موتور با استفاده از باتری کمکی

برای استفاده از انرژی باتری خودروی کمکی به منظور روشن نمودن موتور، از کابل‌های برق مناسب انجام این کار استفاده کنید (با سطح مقطع بزرگ). این کابل‌ها را از نمایندگی مجاز تهیه کنید، و با در صورت داشتن کابل، از سلامتی آنها اطمینان حاصل فرمایید.

هر دو باتری باید دارای یک ولتاژ اسمی یکسان ۱۲ ولت باشند. باتری تأمین کننده جریان باید ظرفیت (آمپرساعت، Ah) حداقل مشابه باتری تخلیه شده داشته باشد.

اطمینان حاصل نمایید که هیچ اتصالی بین دو خودرو وجود ندارد (در این صورت امکان به وجود آمدن اتصال کوتاه در هنگام متصل نمودن قطب‌های مثبت وجود خواهد داشت) و باتری تخلیه شده به طور صحیح متصل شده باشد. سوئیچ در حالت بسته باشد.

موتور خودروی کمکی را روشن نموده و دور موتور آنرا نیز متعادل نگه دارید.

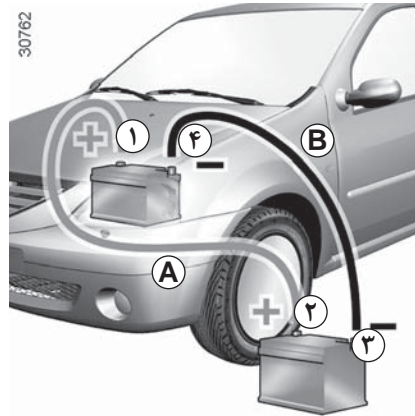

کابل اتصال مثبت (+) **A** را ابتدا به قطب (+) ۱ باتری تخلیه شده وصل کنید، و سپس آن را به قطب (+) ۲ باتری کمکی متصل نمایید.

کابل اتصال منفی (-) **B** را به قطب (-) ۳ باتری کمکی محکم نموده، و سپس آنرا به قطب (-) ۴ باتری تخلیه شده متصل نمایید.

موتور را مانند همیشه روشن کنید. به محض اینکه موتور روشن شد، کابل‌های مثبت و منفی **A** و **B** را به ترتیب معکوس جدا نمایید. (۴ - ۳ - ۲ - ۱).

اطمینان حاصل کنید که هیچ گونه اتصالی بین کابل‌های مثبت و منفی **A** و **B** وجود نداشته باشد، و همچنین کابل **A** (+) با هیچ یک از قسمت‌های فلزی خودرو در تماس نباشد.



بررسی کنید که هیچ تماسی بین قطب‌های مثبت (+) **A** و منفی (-) **B** وجود نداشته باشد و قطب مثبت (+) **A** با هیچ قسمت فلزی از خودروی کمکی در تماس نباشد.

خطر بروز جراحت جدی و/یا آسیب به خودرو.

26913



520B

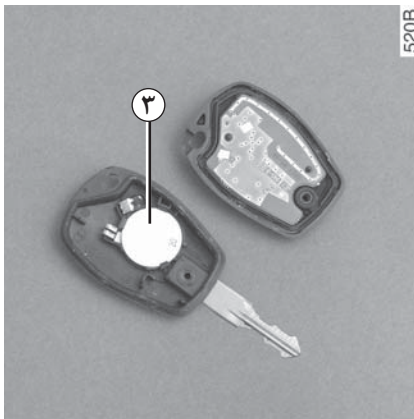

باتری ۳ را با رعایت کردن قطب‌های درج شده بر روی درپوش جایگزین کنید.

**توجه:** هنگام تعویض باتری، توصیه می‌شود که به مدار الکترونیکی درپوش کلید دست نزنید.

520A

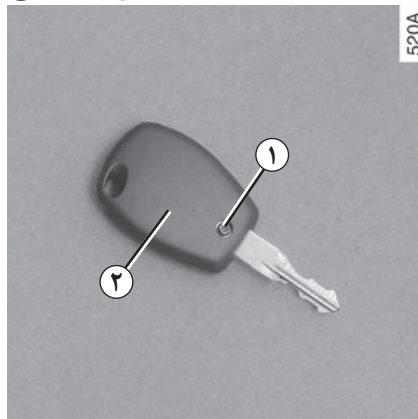

### تعویض باتری

پیچ ۱ را باز کنید، سپس درپوش ۲ را بردارید.



هرگز نباید باتری‌های مستعمل را در طبیعت رها نمود، آنها را در اختیار سازمان‌هایی که مسئولیت جمع‌آوری و بازیافت این‌گونه باتری‌ها را دارند قرار دهید.

هنگام بستن درپوش، اطمینان حاصل کنید که به شکل صحیح بسته شود و پیچ آن محکم باشد.

برای تهیه باتری به نمایندگی‌های مجاز مراجعه نمایید. عمر باتری حدود دو سال می‌باشد.

بررسی کنید روی باتری رنگ وجود نداشته باشد: خطر اتصال نادرست الکتریکی.



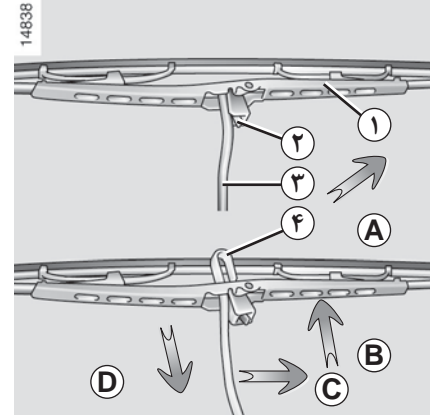

### تعویض تیغه‌های برف پاک کن جلو ۱

- زمانی که سوئیچ بسته است، بازوی برف پاک کن ۳ را بلند کنید.
- تیغه در جهت افقی بچرخانید (در جهت A)
- زبانه ۲ را فشار داده، و تیغه برف پاک‌کن را به سمت پایین حرکت دهید (جهت D) تا قلاب ۴ از بازوی برف پاک‌کن آزاد شود.
- تیغه را در جهت C جابه‌جا کرده، سپس برای آزاد نمودن آن، تیغه را به سمت بالا بکشید (جهت B).

### نصب مجدد تیغه برف پاک کن

به منظور نصب مجدد تیغه برف پاک کن، به شکل معکوس دستور باز کردن آن عمل کنید. اطمینان حاصل کنید که تیغه به طرز صحیح قفل شده باشد.



- هنگام یخبندان، اطمینان حاصل نمایید که تیغه‌های برف پاک کن یخ نزده باشند تا بتوانند حرکت کنند (امکان داغ شدن و سوختن موتور برف پاک کن).

- وضعیت این تیغه‌ها را چک نمایید.

هنگامی که کارایی آنها پایین می‌آید، باید آنها را تعویض نمود. (تقریباً هر سال).

در زمان تعویض تیغه‌های برف پاک کن، دقت کنید بازوی آن پس از جدا شدن روی شیشه جلو سقوط نکند، چرا که ممکن است به شیشه جلو آسیب برساند.

وضعیت سالم بودن تیغه‌های برف پاک کن را بررسی کنید. شما مسؤول سلامتی آنها هستید:

- به طور مرتب تیغه‌ها و شیشه جلو را با آب و صابون تمیز کنید؛
- زمانی که شیشه جلو خشک است، از برف پاک کن استفاده نکنید؛
- اگر برای مدتی طولانی قرار است مورد استفاده قرار نگیرند، آنها را از روی شیشه جلو بلند کنید.

## بکسل کردن: خرابی خودرو (۲/۱)

### روش بکسل کردن

قبل فرمان باید باز و سوئیچ در حالت M (باز) باشد تا استفاده از چراغ‌های خطر خودرو، چراغ‌های ترمز، چراغ‌های راهنمای خودروی بکسل شده امکان پذیر باشد. در شب چراغ‌های خودرو می‌باید روشن باشد. در صورت وصل بودن تریلر، آن را جدا کنید.

به علاوه رعایت قوانین و مقررات راهنمایی و رانندگی کشور در مورد شرایط بکسل کردن الزامی است و می‌باید از وزن مجاز یدک کشیدن خودرو که توسط سرویس فنی تعیین شده است، تجاوز نکنید. به یکی از نمایندگی‌های مجاز مراجعه کنید.

### دستورات لازم:

- در جلو از قلاب بکسل کردن ۱ (در صندوق عقب قرار دارد) و محل بکسل کردن ۳ استفاده کنید.
- در عقب از نقطه بکسل کردن ۴ استفاده کنید.

این نقاط بکسل کردن تنها برای بکسل کردن خودرو هستند و نباید برای بلند کردن خودرو به شکل مستقیم یا غیرمستقیم به کار گرفته شوند.

زمانی که خودرو بکسل می‌شود، کلید را از داخل سوئیچ بیرون نیاورید.



### نقطه بکسل کردن عقب ۴

- به شما پیشنهاد می‌کنیم از یک میله محکم و ثابت جهت بکسل کردن استفاده نمایید. در صورت استفاده از طناب و یا کابل (اگر قانوناً مجاز باشد)، خودروی بکسل شده باید توان ترمز گرفتن را داشته باشد.
- نباید خودرویی را که امکان حرکت و رانندگی ندارد، بکسل نمود.
- برای ممانعت از آسیب رسیدن به خودرو، هنگام بکسل کردن باید از ترمز کردن شدید و همچنین شتاب گرفتن ناگهانی اجتناب نمود.
- در هر صورت توصیه می‌شود که سرعت از **۲۵ کیلومتر در ساعت** بالاتر نروید.

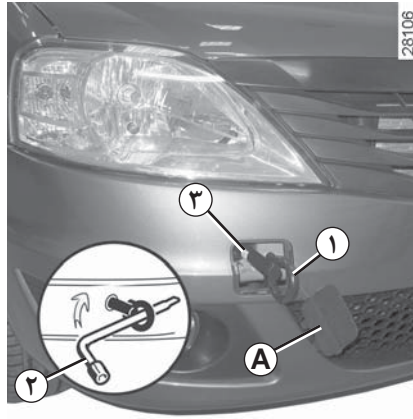

### نقطه بکسل کردن جلو ۳

درپوش A را با استفاده از یک آچار پیچ‌گوشتی سر تخت یا ابزار مشابه باز کنید. قلاب بکسل ۱ را به طور کامل پیچ کنید، اول با استفاده از دست، و بعد آن را با استفاده از آچار چرخ ۲ که در صندوق عقب قرار دارد، محکم کنید.

در زمان خاموش بودن موتور، سیستم فرمان هیدرولیک و ترمز عمل نخواهند کرد.



## بکسل کردن: خرابی خودرو (۲/۲)

### روش بکسل کردن خودروی مجهز به گیربکس اتوماتیک

زمانی که سوئیچ بسته است، گیربکس روانکاری نمی‌شود. توصیه می‌شود این مدل از خودروها را روی تریلر حمل کنید یا در شرایطی بکسل کنید که چرخ‌های جلوی آن از روی زمین بلند شوند.

در شرایط استثنایی، می‌توانید خودرو را در حالی که هر چهار چرخ آن روی زمین قرار دارد بکسل کنید، اما فقط در جهت حرکت رو به جلو، و در حالی اهرم تعویض دنده آن در موقعیت **N** باشد، و در مسافت حداکثر ۵۰ کیلومتر.

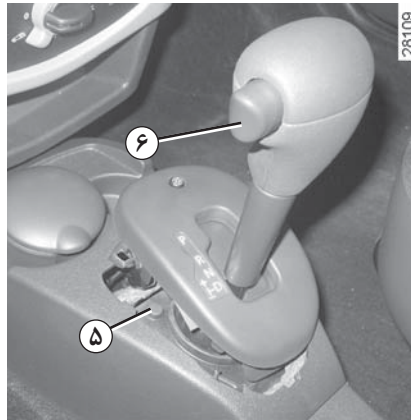

اگر با وجود فشار دادن پدال ترمز اهرم تعویض دنده در موقعیت **P** گیر کرده باشد، می‌توان آن را به شکل دستی آزاد کرد.



برای این کار، قاب پایه اهرم دنده را باز کنید.

همزمان دکمه ۵ و دکمه باز کردن قفل ۶ را فشار دهید.

هنگام قرار دادن ابزار در محل خود، اطمینان حاصل کنید به درستی در محل خود در صندوق عقب مهار و محکم شوند.



ابزار را داخل خودرو بدون مهار کردن رها نکنید، چرا که در زمان ترمز کردن خودرو ممکن است پرتاب شوند.

## بکسل کردن: تجهیزات بکسل کردن

24526

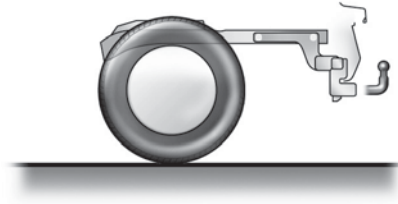

24525

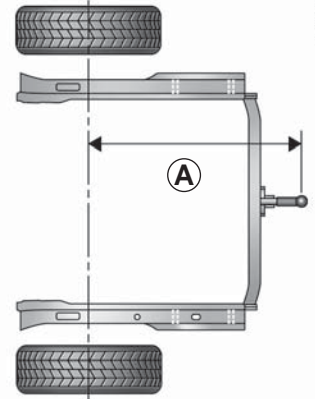

$$A = 918 \text{ mm}$$

جهت اطلاع از ظرفیت مجاز بر روی  
قلاب اتصال، حداکثر وزن یدک کشیدن  
با ترمز و بدون ترمز:

به اطلاعات «وزن‌ها» در فصل ۶ رجوع کنید.

برای نصب و استفاده از تجهیزات یدک کشی  
به دستورالعمل‌های تولید کننده تجهیزات  
مراجعه کنید.

توصیه می‌شود این دستورالعمل‌ها را به  
همراه دیگر مدارک خودرو نزد خود نگهدارید.



28028

## محل نصب سیستم صوتی ۱

اگر خودروی شما به سیستم صوتی مجهز نمی‌باشد، امکان نصب آن وجود دارد و محل‌های زیر برای آن پیش‌بینی شده است:

- محل سیستم صوتی ۱؛
  - محل بلندگوهای جلو ۲؛
  - محل بلندگوهای عقب ۳.
- برای نصب تجهیزات لطفاً به نمایندگی مجاز مراجعه کنید.
- محفظه نگهداری ۱ را باز کنید و بیرون بیاورید.



28006

## محل بلندگوهای جلو ۲

درپوش ۲ را با کمک یک ابزار ظریف مانند پیچ گوشتی تخت باز کنید.

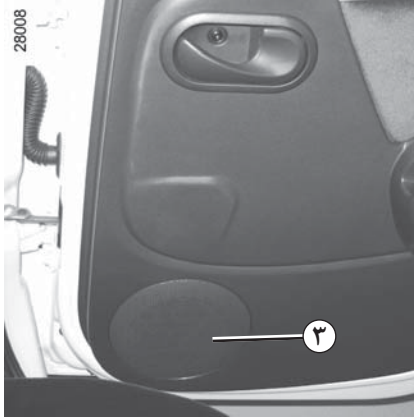

28008

## محل بلندگوهای عقب ۳

درپوش ۳ را با کمک یک ابزار ظریف مانند پیچ گوشتی تخت باز کنید.

- در هر صورت، بسیار مهم است که دقیقاً دستورالعمل‌های نوشته شده در دفترچه راهنمای تجهیزات ارائه شده از طرف سازنده را دنبال نمایید.
- مشخصات بست‌ها و سیم کشی‌های موجود (که در نمایندگی‌های مجاز در دسترس می‌باشد) بنا به کاربری و سطح تجهیزات خودروی شما و نیز نوع سیستم صوتی خودروی شما متغیر است. برای دریافت شماره مرجع آنها، به نمایندگی‌های مجاز مراجعه نمایید.
- هرگونه دستکاری بر روی مدار الکتریکی خودرو و یا سیستم صوتی می‌بایست فقط توسط نمایندگی‌های مجاز صورت پذیرد؛ چراکه یک اتصال غلط می‌تواند منجر به خرابی کلی اتصالات الکتریکی و/یا وسایل متصل به آن شود.



پیش از نصب یک دستگاه الکتریکی یا الکترونیکی (به ویژه فرستنده/گیرنده‌ها: فرکانس، سطح توان، محل آنتن و غیره)، اطمینان حاصل کنید که با خودروی شما سازگار باشد.

برای کسب اطلاعات با نمایندگی مجاز تماس بگیرید.



**استفاده از تلفن و دستگاه‌های بیسیم.**

تلفن و دستگاه‌های بیسیم که دارای آنتن‌های داخلی هستند می‌توانند در عملکرد دیگر سیستم‌های الکترونیکی و تجهیزات اصلی خودرو ایجاد اختلال نمایند، توصیه می‌گردد که فقط از دستگاه‌هایی استفاده شود که دارای آنتن‌های بیرونی می‌باشند.

**درضمن لزوم رعایت قوانین موجود جهت استفاده از این نوع وسایل را به شما یادآوری می‌نماییم.**



اگر از وسایل ضدسرقت استفاده می‌کنید، آن را فقط به پدال ترمز وصل کنید.



**تجهیزات الکتریکی و الکترونیکی**

- تنها تجهیزاتی را وصل کنید که توان حداکثری آن ۱۲۰ وات باشد.

**خطر آتش‌سوزی**

- هرگونه دستکاری بر روی مدار الکتریکی خودرو می‌بایست فقط توسط نمایندگی‌های مجاز صورت پذیرد چرا که یک اتصال غلط می‌تواند منجر به خرابی کلی اتصالات الکتریکی و/یا وسایلی که به آن وصل هستند شود؛

- هنگام نصب تجهیزات بعدی الکتریکی اطمینان حاصل نمایید که وسیله نصب شده به وسیله فیوز محافظت شده است. از محل قرارگیری فیوز و شدت جریان حداکثر آن آگاه باشید.



**نصب تجهیزات اضافی**

اگر می‌خواهید لوازم اضافی روی خودرو نصب کنید: با نمایندگی مجاز مشورت نمایید.

همچنین، برای اطمینان از عملکرد صحیح خودرو و برای اجتناب از پایین آمدن سطح ایمنی خودرو، به شما توصیه می‌کنیم از تجهیزات مورد تأیید سازنده که با خودرو مطابقت داشته و مورد تأیید گارانتی آن نیز می‌باشد، استفاده نمایید.

## بروز ایراد در عملکرد (۵/۱)

توصیه‌های زیر به شما این امکان را می‌دهد که سریعاً و موقتاً ایرادات پیش آمده را برطرف نمایید. برای ایمنی بیشتر، در اولین فرصت ممکن به نمایندگی‌های مجاز مراجعه فرمائید.

هنگامی که استارت می‌زنید	علت‌ها	آنچه که باید انجام داد
چراغ‌های هشدار دهنده روشن نمی‌شوند؛ استارت عمل نمی‌کند.	اتصالات قطب‌های باتری وصل نیستند، سولفاته شده‌اند یا محکم نشده‌اند.	آنها را محکم کنید، مجدداً وصل کنید یا اگر سولفاته شده‌اند، آنها را تمیز کنید.
باتری خالی یا خراب شده است.	یک باتری را به باتری خالی وصل کنید. به اطلاعات «باتری: رفع عیب» در فصل ۵ مراجعه کنید یا در صورت لزوم باتری را تعویض نمایید.	در صورتی که فرمان قفل شده باشد خودرو را هل ندهید.
موتور روشن نمی‌شود.	شرایط استارت زدن فراهم نشده است.	به اطلاعات «روشن کردن / خاموش کردن موتور» در فصل ۲ مراجعه فرمایید.
فرمان در حالت قفل مانده است.	فرمان گیر کرده است.	برای باز کردن قفل فرمان، کلید و غربلیک فرمان را به آرامی بچرخانید (به اطلاعات «سوئیچ استارت» در فصل ۲) مراجعه نمایید.

در جاده	علت‌ها	آنچه که باید انجام داد
ارتعاشات و لرزش.	لاستیک‌ها خوب باد نشده‌اند و یا اینکه بالانس نیستند و یا اینکه ایراد پیدا کرده‌اند.	فشار باد لاستیک‌ها را بررسی نمایید؛ اگر این علت خرابی نبود، برای بازبینی وضعیت آنها، به نمایندگی مجاز مراجعه نمایید.
جوش آمدن مایع خنک کننده موتور داخل مخزن.	ایراد مکانیکی: خرابی واشر سرسیلندر، خرابی واترپمپ.	موتور را خاموش نمایید. به نمایندگی مجاز مراجعه نمایید.
فن خنک کننده موتور کار نمی‌کند.	به نمایندگی مجاز مراجعه نمایید.	
دود در زیر درب موتور.	اتصال کوتاه یا وجود نشستی در مدار مایع خنک کننده.	موتور را خاموش کنید، از خودرو فاصله بگیرید و با نمایندگی مجاز تماس بگیرید.
چراغ هشدار فشار روغن روشن است:		
در پیچ‌ها و یا هنگام ترمز	سطح روغن موتور خیلی پائین است.	روغن موتور را اضافه کنید (به اطلاعات «میزان سطح روغن موتور / اضافه کردن تا سطح مناسب» در فصل ۴ رجوع کنید).
در دور آرام	پایین بودن فشار روغن.	به نزدیک ترین نمایندگی مجاز مراجعه نمایید.
چراغ هشدار فشار روغن دیر خاموش می‌شود و یا هنگام گازدادن روشن می‌ماند	نبود فشار روغن.	توقف کنید: با نمایندگی مجاز تماس بگیرید.



در جاده	علت‌ها	آنچه که باید انجام داد
دود غیرعادی سفید رنگ از اگزوز خارج می‌شود.	ایراد مکانیکی: خرابی واشر سرسیلندر.	موتور را خاموش کنید. با نمایندگی مجاز تماس بگیرید.
یا		
	لزوماً یک ایراد نیست. دود ممکن است ناشی از احیا شدن فیلتر ذرات باشد.	به اطلاعات «ویژگی‌های مدل‌های دیزلی» در فصل ۲ مراجعه کنید.
فرمان سفت شده است.	پارگی تسمه.	تسمه را تعویض کنید.
	نبود روغن در پمپ هیدرولیک فرمان.	برای سرویس فرمان هیدرولیک، با نمایندگی مجاز تماس بگیرید.

**رادیاتور:** در صورت کم شدن شدید مایع خنک کننده فراموش نکنید که هرگز نباید هنگامی که موتور داغ است درون آنرا با مایع خنک کننده پر کنید. بعد از هرگونه تعمیرات بر روی خودرو که باعث خالی شدن مایع مدار خنک کننده شود، حتی به مقدار کم، باید آنرا با مخلوطی جدید که به درستی اندازه گیری شده باشد پر نمایید. لزوم استفاده از محصول تأیید شده از طرف سرویس فنی را توصیه می‌نماییم.



در جاده	علت‌ها	آنچه که باید انجام داد
صدای صوت مانند به گوش می‌رسد.	آنتن روی سقف در موقعیت صحیح قرار ندارد.	آنتن را در موقعیت صحیح قرار دهید.
موتور داغ می‌کند. نشانگر دمای مایع خنک کننده روشن می‌شود.	خرابی فن رادیاتور.	توقف کنید، موتور را خاموش نموده و با نمایندگی مجاز تماس بگیرید.
نشست مایع خنک کننده.	توقف کنید، موتور را خاموش نموده و مخزن مایع خنک کننده را بازبینی کنید: نباید خالی باشد. اگر خالی بود، هر چه سریعتر به نمایندگی‌های مجاز مراجعه کنید.	
پس از تعویض روغن چراغ هشدار تعویض روغن روشن می‌ماند.	چراغ هشدار پس از تعویض روغن بازنشانی نشده است.	پس از تعویض روغن، چراغ هشدار را بازنشانی کنید؛ به اطلاعات «بازنشانی چراغ هشدار تعویض روغن» در فصل ۴ مراجعه کنید.

**رادیاتور:** در صورت کم شدن شدید مایع خنک کننده فراموش نکنید که هرگز نباید هنگامی که موتور داغ است درون آنرا با مایع خنک کننده پر کنید. بعد از هرگونه تعمیرات بر روی خودرو که باعث خالی شدن مایع مدار خنک کننده شود، حتی به مقدار کم، باید آنرا با مخلوطی جدید که به درستی اندازه گیری شده باشد پر نمایید. لزوم استفاده از محصول تأیید شده از طرف سرویس فنی را توصیه می‌نماییم.



تجهیزات الکتریکی	علت‌ها	آنچه که باید انجام داد
برف پاک کن عمل نمی‌کند.	تیغه برف پاک کن گیر کرده.	قبل از استفاده از برف پاک کن تیغه آنرا آزاد نمایید.
	ایراد در مدار الکتریکی.	به نمایندگی مجاز مراجعه نمایید.
حرکت برف پاک کن قطع نمی‌شود.	ایراد در کلیدهای الکتریکی.	به نمایندگی مجاز مراجعه نمایید.
چراغ‌های راهنما سریع روشن و خاموش می‌شوند.	لامپ سوخته.	لامپ را تعویض نمایید.
چراغ‌های راهنما کار نمی‌کنند.	ایراد در مدار الکتریکی.	به نمایندگی مجاز مراجعه نمایید.
چراغ‌های جلو روشن یا خاموش نمی‌شوند.	ایراد در مدار الکتریکی یا کلید کنترل.	به نمایندگی مجاز مراجعه نمایید.
اثر بخار آب در چراغ‌ها.	این در واقع یک ایراد نیست. اثر بخار آب در چراغ‌ها پدیده‌ای طبیعی و مرتبط با تغییرات دما است.	این اثرات با استفاده از روشن کردن چراغ‌ها سریعاً ناپدید می‌شوند.



# فصل ۶ : مشخصات فنی

۲-۶	پلاک‌های شناسایی
۴-۶	مشخصات موتور
۵-۶	ابعاد
۶-۶	قطعات یدکی و تعمیرات
۷-۶	وزن ها / وزن قابل یدک کشیدن
۸-۶	فرم تأیید سرویس‌های دوره‌ای
۱۴-۶	بررسی وضعیت خوردگی

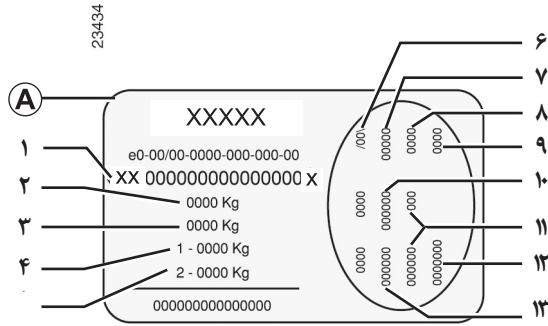

- ۶ مشخصات فنی خاص خودرو.
- ۷ شماره کد رنگ.
- ۸ سطح تجهیزات.
- ۹ تیپ (نوع) خودرو.
- ۱۰ کد پارچه صندلی ها.
- ۱۱ توضیحات تکمیلی تجهیزات.
- ۱۲ شماره سری ساخت.
- ۱۳ کد تزئینات داخلی.

اطلاعاتی که روی پلاک شناسایی خودرو درج شده است، باید در تمام نامه نگاری ها یا سفارشات شما ذکر شود.

وجود و محل قرارگیری این اطلاعات به سطح خودرو بستگی دارد.

### پلاک شناسایی خودرو A

- ۱ تیپ (نوع) خودرو و شماره شاسی (برحسب سطح خودرو، این اطلاعات روی علامت گذاری B نیز ذکر شده است).
- ۲ MAM (حداکثر وزن مجاز با بار).
- ۳ GTW (وزن کل در هنگام رانندگی = خودرو با بار و یدک کش).
- ۴ MPAW (حداکثر وزن کل مجاز خودرو) محور جلو.
- ۵ حداکثر وزن مجاز روی محور عقب.

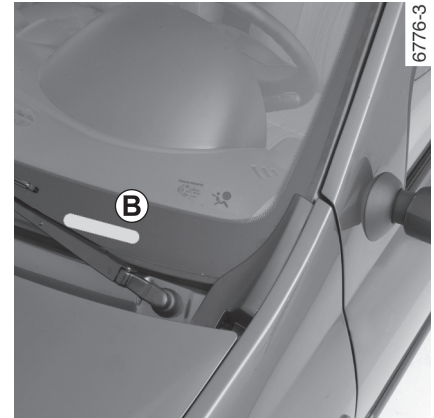

## پلاک‌های شناسایی موتور

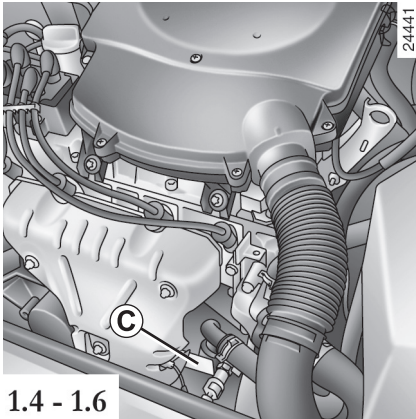

1.4 - 1.6

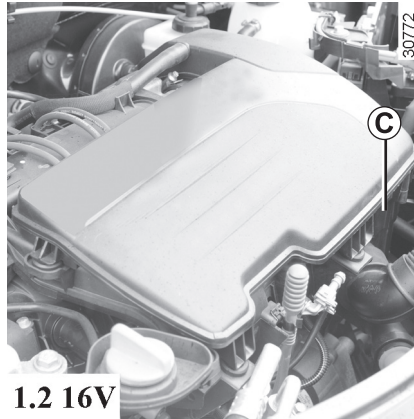

1.2 16V

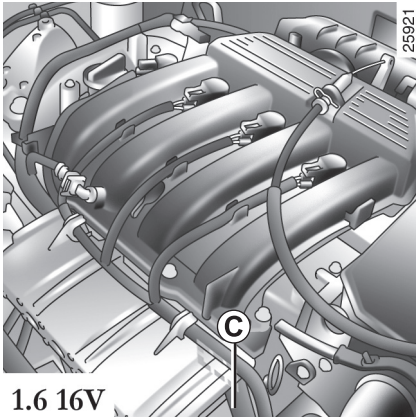

1.6 16V

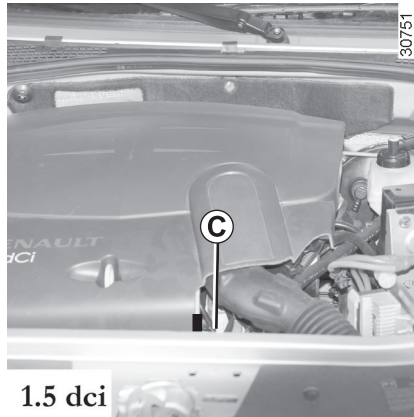

1.5 dci

33293

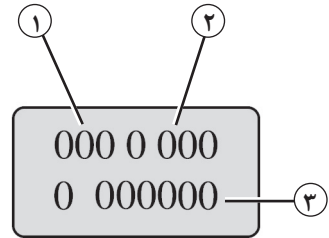

C

اطلاعاتی که روی پلاک شناسایی موتور یا برچسب C آمده است، باید در تمام نامه‌نگاری‌ها یا سفارشات شما ذکر شود (محل برچسب بسته به نوع موتور متفاوت است).

- ۱ نوع موتور.
- ۲ شاخص موتور.
- ۳ شماره موتور.

## مشخصات موتور

مدل‌ها	1.2 16V	1.4	1.6	1.6 16V	1.5 dCi
نوع موتور (روی پلاک موتور مشخص شده است)	D4F	K7J	K7M	K4M	K9K Turbo
حجم موتور (CC)	۱۳۹۰	۱۳۹۰	۱۵۹۸	۱۵۹۸	۱۴۶۱
نوع سوخت عدد اکتان	<p>سوخت بدون سرب الزاماً باید با عدد اکتان موجود بر روی برچسبی که داخل درب باک قرار دارد مطابقت داشته باشد.</p> <p>در صورت موجود نبودن این نوع سوخت، می‌توان به صورت مودی از سوخت بدون سرب معمولی استفاده نمود:</p> <ul style="list-style-type: none"> <li>- بنزین با عدد اکتان ۹۱ برای خودروهای دارای برچسب با عدد اکتان ۹۵ یا ۹۸.</li> <li>- بنزین با عدد اکتان ۸۷ برای خودروهای دارای برچسب با عدد اکتان ۹۱، ۹۵، یا ۹۸.</li> </ul>				<p>دیزل.</p> <p>برچسبی که داخل درب باک قرار دارد سوخت‌های مجاز را معرفی می‌کند.</p>
شمع‌ها	<p>فقط از شمع‌های توصیه شده برای موتور خودرو استفاده کنید.</p> <p>انواع آن بر روی برچسبی که در قسمت موتور چسبانده شده است درج شده، در غیر این صورت به نمایندگی‌های مجاز مراجعه کنید.</p> <p>نصب شمع‌های غیر مناسب ممکن است منجر به خسارت در موتور شما شود.</p>				-



ابعاد (بر حسب متر)

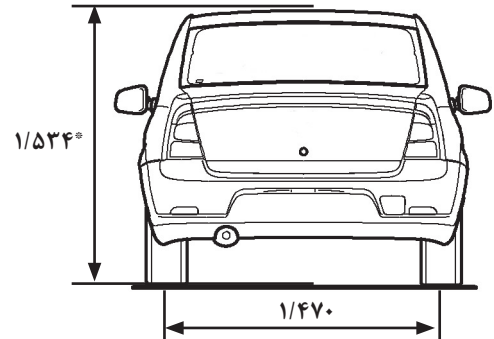
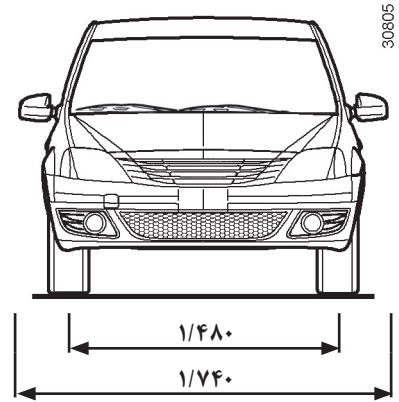
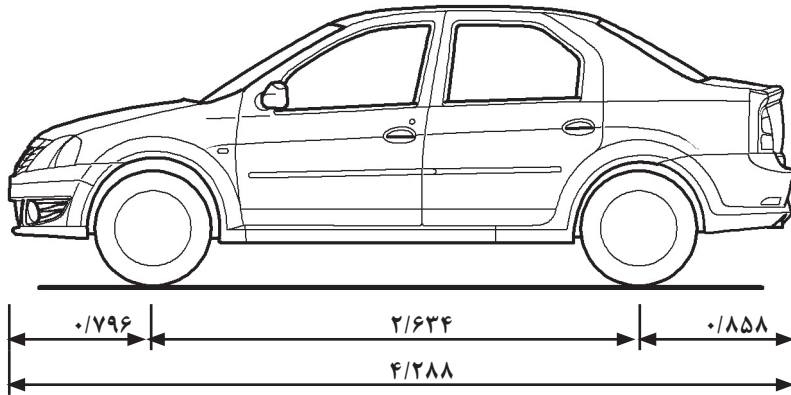

(°) بدون بار

## وزن‌ها (بر حسب کیلوگرم)

وزن‌های مشخص شده مربوط به خودرو ساده و بدون تجهیزات جانبی است و بر حسب نوع تجهیزات نصب شده بر روی خودرو تغییر می‌کند. با نمایندگی مجاز تماس بگیرید.

وزن‌ها بر روی پلاک شناسایی خودرو درج شده است (به بخش «پلاک‌های شناسایی خودرو» در فصل ۶ رجوع کنید)	حداکثر وزن مجاز خودرو یا بار (MAM) وزن کل در حال حرکت (GTW)
از محاسبه زیر به دست می‌آید: MAM - GTW	وزن وسیله یدک با ترمز مجزا*
۵۲۵	وزن وسیله یدک بدون ترمز مجزا*
۷۵	وزن مجاز بر روی قلاب اتصال*
۸۰ کیلوگرم (با در نظر گرفتن تجهیزات حمل)	حداکثر وزن مجاز بر روی باربند

(\* وزن قابل یدک کشیدن (یدک کشیدن کاروان، قایق و غیره)

اگر نتیجه محاسبه MAM - GTW برابر صفر باشد، یا وزن کل در حال حرکت (GTW) بر روی پلاک شناسایی خودرو برابر صفر باشد (یا مشخص نشده باشد) یدک کشیدن ممنوع است.

رعایت قوانین محلی، به خصوص مقررات راهنمایی و رانندگی، در خصوص شرایط و وزن‌های مجاز بکسل کردن الزامی است. برای هر گونه تجهیزات یدک کشی به نمایندگی مجاز مراجعه کنید.

– هنگام بکسل کردن، تحت هیچ شرایطی نباید از وزن کل در حال حرکت (خودرو + وسیله یدک) تخطی شود. با وجود این دو حالت زیر مجاز است:

– افزایش حداکثر وزن مجاز روی محور عقب در حد ۱۵٪؛

– افزایش حداکثر وزن مجاز با بار در حد ۱۰٪ یا ۱۰۰ کیلوگرم (هر کدام که زودتر اتفاق بیفتد).

در هر دو حالت، حداکثر سرعت خودرو باید به ۱۰۰ کیلومتر در ساعت محدود شود و فشار باد لاستیک‌ها به میزان ۰٫۲ بار یا (۳ PSI) افزایش یابد.

– راندمان و قدرت موتور در جاده کوهستانی با افزایش ارتفاع کاهش می‌یابد، بنابراین پیشنهاد می‌شود که برای ۱۰۰۰ متر اول ۱۰٪ از حداکثر وزن اعلام شده، و سپس ۱۰٪ دیگر به ازای هر ۱۰۰۰ متر بعدی کم کنید.

**انتقال بار (به جز خودروهای خدماتی)**

برحسب قوانین محلی، اگر حداکثر وزن مجاز خودرو با بار حاصل نشده باشد، می‌توان تا ۳۰۰ کیلوگرم بار را، ضمن رعایت وزن کل در حال حرکت، به وسیله یدک دارای ترمز منتقل کرد.

## قطعات یدکی و تعمیرات

قطعات یدکی اصلی خودرو براساس مشخصات فنی بسیار دقیق طراحی شده‌اند و به طور مرتب تست می‌شوند. به همین دلیل از کیفیتی بالاتر و یا معادل قطعاتی که روی خودرو نصب شده‌اند، برخوردار می‌باشند.

با استفاده مداوم از قطعات یدکی اصلی، کارایی خودرو شما تضمین خواهد شد. به علاوه، تعمیرات انجام شده در شبکه خدمات پس از فروش و با قطعات یدکی اصلی، براساس شرایط ذکر شده در پشت برگه سفارش تعمیر، گارانتی می‌شوند.

## فرم تأیید سرویس‌های دوره‌ای (۶/۱)

شماره شناسایی خودرو (VIN): .....

تاریخ:	کیلومتر:	شماره فاکتور:	توضیحات/سایر موارد
<b>نوع عملیات:</b> بازبینی <input type="checkbox"/> <input type="checkbox"/> .....	<b>مهر</b>	بررسی وضعیت خوردگی: <input type="checkbox"/> مناسب <input type="checkbox"/> نامناسب* *به صفحه مربوطه مراجعه شود	
<b>نوع عملیات:</b> بازبینی <input type="checkbox"/> <input type="checkbox"/> .....	<b>مهر</b>	بررسی وضعیت خوردگی: <input type="checkbox"/> مناسب <input type="checkbox"/> نامناسب* *به صفحه مربوطه مراجعه شود	
<b>نوع عملیات:</b> بازبینی <input type="checkbox"/> <input type="checkbox"/> .....	<b>مهر</b>	بررسی وضعیت خوردگی: <input type="checkbox"/> مناسب <input type="checkbox"/> نامناسب* *به صفحه مربوطه مراجعه شود	

## فرم تأیید سرویس‌های دوره‌ای (۶/۲)

شماره شناسایی خودرو (VIN): .....

تاریخ:	کیلومتر:	شماره فاکتور:	توضیحات/سایر موارد
<b>نوع عملیات:</b> بازبینی <input type="checkbox"/> <input type="checkbox"/> .....	مهر	شماره فاکتور:	توضیحات/سایر موارد
<b>نوع عملیات:</b> بازبینی <input type="checkbox"/> <input type="checkbox"/> .....	مهر	شماره فاکتور:	توضیحات/سایر موارد
<b>نوع عملیات:</b> بازبینی <input type="checkbox"/> <input type="checkbox"/> .....	مهر	شماره فاکتور:	توضیحات/سایر موارد

## فرم تأیید سرویس‌های دوره‌ای (۶/۳)

شماره شناسایی خودرو (VIN): .....

تاریخ:	کیلومتر:	شماره فاکتور:	توضیحات/سایر موارد
<b>نوع عملیات:</b> بازبینی <input type="checkbox"/> <input type="checkbox"/> .....	<b>مهر</b>	شماره فاکتور:	توضیحات/سایر موارد
<b>نوع عملیات:</b> بازبینی <input type="checkbox"/> <input type="checkbox"/> .....	<b>مهر</b>	شماره فاکتور:	توضیحات/سایر موارد
<b>نوع عملیات:</b> بازبینی <input type="checkbox"/> <input type="checkbox"/> .....	<b>مهر</b>	شماره فاکتور:	توضیحات/سایر موارد

## فرم تأیید سرویس‌های دوره‌ای (۶/۴)

شماره شناسایی خودرو (VIN): .....

تاریخ:	کیلومتر:	شماره فاکتور:	توضیحات/سایر موارد
<b>نوع عملیات:</b> بازبینی <input type="checkbox"/> <input type="checkbox"/> .....	مهر	شماره فاکتور:	توضیحات/سایر موارد
<b>نوع عملیات:</b> بازبینی <input type="checkbox"/> <input type="checkbox"/> .....	مهر	شماره فاکتور:	توضیحات/سایر موارد
<b>نوع عملیات:</b> بازبینی <input type="checkbox"/> <input type="checkbox"/> .....	مهر	شماره فاکتور:	توضیحات/سایر موارد

## فرم تأیید سرویس‌های دوره‌ای (۶/۵)

شماره شناسایی خودرو (VIN): .....

تاریخ:	کیلومتر:	شماره فاکتور:	توضیحات/سایر موارد
	<b>نوع عملیات:</b> بازبینی <input type="checkbox"/> <input type="checkbox"/> .....	<b>مهر</b>	

تاریخ:	کیلومتر:	شماره فاکتور:	توضیحات/سایر موارد
	<b>نوع عملیات:</b> بازبینی <input type="checkbox"/> <input type="checkbox"/> .....	<b>مهر</b>	

تاریخ:	کیلومتر:	شماره فاکتور:	توضیحات/سایر موارد
	<b>نوع عملیات:</b> بازبینی <input type="checkbox"/> <input type="checkbox"/> .....	<b>مهر</b>	



## فرم تأیید سرویس‌های دوره‌ای (۶/۶)

شماره شناسایی خودرو (VIN): .....

تاریخ:	کیلومتر:	شماره فاکتور:	توضیحات/سایر موارد
<b>نوع عملیات:</b> بازبینی <input type="checkbox"/> <input type="checkbox"/> .....	<b>مهر</b>	شماره فاکتور:	توضیحات/سایر موارد
<b>نوع عملیات:</b> بازبینی <input type="checkbox"/> <input type="checkbox"/> .....	<b>مهر</b>	شماره فاکتور:	توضیحات/سایر موارد
<b>نوع عملیات:</b> بازبینی <input type="checkbox"/> <input type="checkbox"/> .....	<b>مهر</b>	شماره فاکتور:	توضیحات/سایر موارد

## بررسی وضعیت خوردگی (۵/۱)

در صورتی که تداوم گارانتی مشروط به انجام تعمیرات باشد، این تعمیرات در زیر مشخص می‌شود.

شماره شناسایی خودرو (VIN): .....

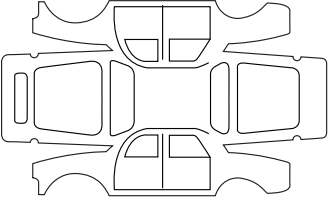
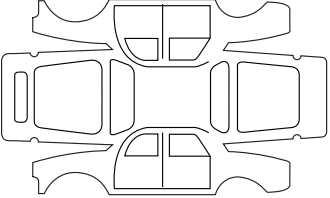
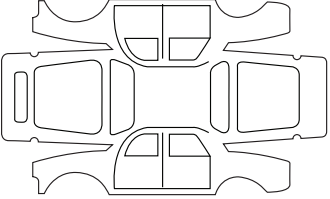
مهر		تعمیرات لازم برای رفع خوردگی:
		تاریخ تعمیر:
مهر		تعمیرات لازم:
		تاریخ تعمیر:
مهر		تعمیرات لازم:
		تاریخ تعمیر:

## بررسی وضعیت خوردگی (۵/۲)

در صورتی که تداوم گارانتی مشروط به انجام تعمیرات باشد، این تعمیرات در زیر مشخص می‌شود.

شماره شناسایی خودرو (VIN): .....

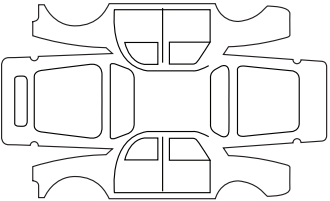
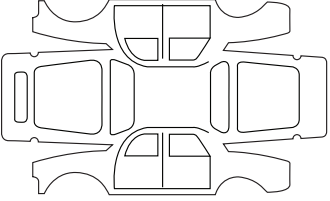
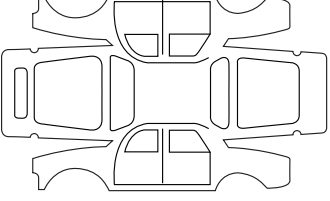
مهر		تعمیرات لازم برای رفع خوردگی:          تاریخ تعمیر:
مهر		تعمیرات لازم:          تاریخ تعمیر:
مهر		تعمیرات لازم:          تاریخ تعمیر:

## بررسی وضعیت خوردگی (۵/۳)

در صورتی که تداوم گارانتی مشروط به انجام تعمیرات باشد، این تعمیرات در زیر مشخص می‌شود.

شماره شناسایی خودرو (VIN): .....

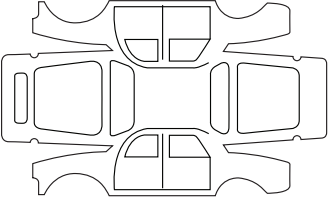
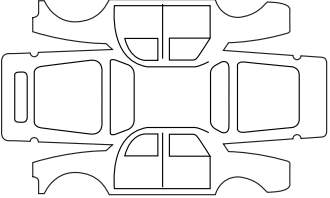
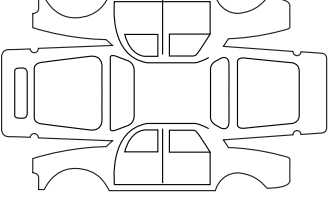
مهر		تعمیرات لازم برای رفع خوردگی:          تاریخ تعمیر:
مهر		تعمیرات لازم:          تاریخ تعمیر:
مهر		تعمیرات لازم:          تاریخ تعمیر:

## بررسی وضعیت خوردگی (۵/۴)

در صورتی که تداوم گارانتی مشروط به انجام تعمیرات باشد، این تعمیرات در زیر مشخص می‌شود.

شماره شناسایی خودرو (VIN): .....

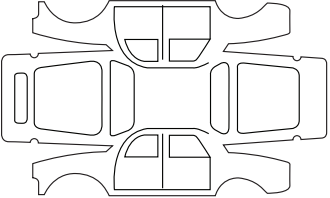
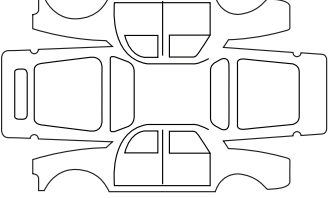
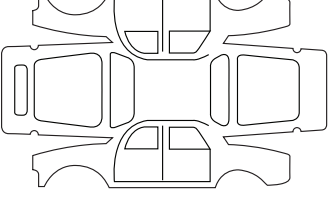
مهر		تعمیرات لازم برای رفع خوردگی:          تاریخ تعمیر:
مهر		تعمیرات لازم:          تاریخ تعمیر:
مهر		تعمیرات لازم:          تاریخ تعمیر:

## بررسی وضعیت خوردگی (۵/۵)

در صورتی که تداوم گارانتی مشروط به انجام تعمیرات باشد، این تعمیرات در زیر مشخص می‌شود.

شماره شناسایی خودرو (VIN): .....

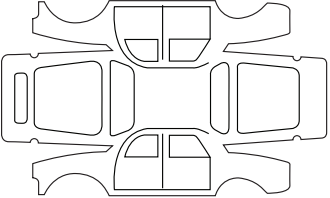
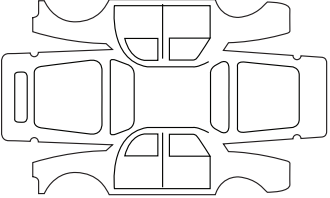
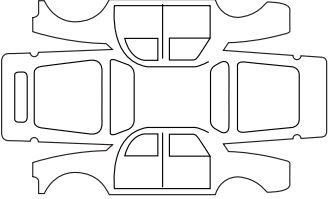
مهر		تعمیرات لازم برای رفع خوردگی:
		تاریخ تعمیر:
مهر		تعمیرات لازم:
		تاریخ تعمیر:
مهر		تعمیرات لازم:
		تاریخ تعمیر:

پشت‌سری صندلی‌های جلو/عقب ..... ۱۷-۳  
 پلاک‌های شناسایی خودرو ..... ۳-۶-۲-۶  
 پمپ فرمان هیدرولیک ..... ۹-۴  
 پنجری ..... ۱۰-۵، ۹-۵، ۳-۵

ت

تجهیزات ایمنی کودک/صندلی ..... ۲۷-۱ ← ۲۰-۱  
 تجهیزات جانبی ..... ۳۴-۵  
 تجهیزات جانبی - نصب ..... ۳۴-۵  
 تجهیزات مکمل کمربندهای ایمنی جلو ..... ۱۹-۱، ۱۷-۱ ← ۱۴-۱  
 تجهیزات ویژه مدل‌های بنزینی ..... ۴-۲  
 تجهیزات ویژه مدل‌های دیزلی ..... ۵-۲  
 تجهیزات چندرسانه‌ای ..... ۲۲-۳  
 تجهیزات کنترل ..... ۴۷-۱ ← ۳۶-۱  
 ترمز دستی ..... ۱۱-۲  
 تزئینات داخلی

سرویس و نگهداری ..... ۱۶-۴ - ۱۵-۴  
 تعویض چرخ ..... ۱۰-۵ - ۹-۵  
 تعویض دنده ..... ۱۶-۲ ← ۱۴-۲  
 تعویض روغن ..... ۶-۴  
 تعویض لامپ ..... ۲۲-۵ ← ۱۴-۵  
 تلفن ..... ۲۲-۳  
 تنظیم ارتفاع نور چراغ جلو ..... ۴۸-۱  
 تنظیم دما ..... ۵-۳ - ۴-۳  
 تنظیم صندلی جلو ..... ۹-۱  
 تنظیم وضعیت رانندگی ..... ۱۷-۲، ۱۳-۱ ← ۱۰-۱  
 تهویه ..... ۸-۳ ← ۴-۳  
 سیستم گرمایش و تهویه مطبوع ..... ۹-۳  
 تهویه مطبوع ..... ۹-۳، ۵-۲ - ۴-۳  
 توصیه‌های کاربردی ..... ۳۹-۵ ← ۷-۵، ۳-۵ - ۲-۵، ۵۴-۱  
 توصیه‌هایی به منظور کاهش آلاینده‌گی ..... ۲۵-۵ ← ۲۳-۵  
 تیغه‌های برف پاک کن ..... ۲۹-۵

ج

جعبه داشبورد ..... ۱۵-۳  
 جک ..... ۱۰-۵ - ۹-۵، ۲-۵

الف  
 ABS ..... ۱۳-۲ - ۱۲-۲  
 آچار چرخ ..... ۲-۵  
 آفتابگیر ..... ۱۳-۳  
 آینه‌ها ..... ۱۳-۳  
 آینه‌های جانبی ..... ۳۱-۱  
 ابعاد ..... ۵-۶  
 استارت ..... ۳-۲ - ۲-۲  
 اهرم انتخاب دنده گیربکس اتوماتیک ..... ۱۶-۲ ← ۱۴-۲  
 اهرم تعویض دنده ..... ۱۰-۲  
 ایراد  
 ایرادهای عملکردی ..... ۳۹-۵ ← ۳۵-۵  
 ایمنی کودک ..... ۲۷-۱، ۲-۱، ۶-۱، ۲۰-۱ ← ۲۷-۱

ب

باتری ..... ۱۱-۴  
 عیب‌یابی ..... ۲۷-۵ - ۲۶-۶  
 باتری (ریموت کنترل) ..... ۲۸-۵  
 باربند ..... ۲۱-۳  
 بالا بردن خودرو  
 تعویض چرخ ..... ۱۰-۵ ← ۷-۵، ۳-۵ - ۲-۵  
 بخارزدایی  
 شیشه عقب ..... ۷-۳  
 بخاری ..... ۹-۳ ← ۲-۳  
 بررسی وضعیت خوردگی ..... ۱۸-۶ ← ۱۴-۶  
 برف پاک کن ..... ۵۱-۱ - ۵۰-۱  
 تیغه‌ها ..... ۲۹-۵  
 برکه‌های سرویس دوره‌ای ..... ۱۳-۶ ← ۸-۶  
 بروز ایراد در عملکرد ..... ۳۹-۵ ← ۳۵-۵  
 بلندگوها  
 محل قرارگیری ..... ۳۳-۵

پ

پریز لوازم جانبی ..... ۱۴-۳  
 پشت‌سری ..... ۱۷-۳، ۸-۱

راندگی..... ۱۶-۲ ← ۱۱-۲، ۸-۲ ← ۲-۲  
 رنگ

سرویس و نگهداری..... ۱۴-۴ ← ۱۳-۴  
 کد رنگ..... ۹-۴، ۱۱-۲  
 روشنایی و چراغ‌های بیرونی..... ۴۵-۱ ← ۴۴-۱  
 روشنایی:

بیرونی..... ۱۹-۵ ← ۱۴-۵، ۴۵-۱ ← ۴۴-۱  
 داخلی..... ۲۲-۵ ← ۲۰-۵، ۱۲-۳

روشن کردن موتور..... ۳-۲  
 روغن ترمز..... ۷-۴  
 روغن موتور..... ۴-۴  
 ریموت کنترل/کلید فرکانس رادیویی استفاده..... ۲۳-۵

ز

زیر سیگاری‌ها..... ۱۴-۳

س

ساعت..... ۴۳-۱  
 سطح:

روغن موتور..... ۵-۴  
 سطح سیالات..... ۹-۴ ← ۷-۴، ۴-۴  
 سوئیچ استارت..... ۲-۲  
 سوخت

توصیه‌هایی پیرامون مصرف بهینه..... ۸-۲ ← ۶-۲  
 سوخت‌گیری..... ۵۱-۱  
 کیفیت..... ۴-۶، ۵۰-۱  
 سیستم ضد سرقت (کلید)..... ۲-۲  
 سیستم ضد سرقت..... ۷-۱  
 سیستم ضد قفل چرخ‌ها: ABS..... ۱۳-۲ ← ۱۲-۲  
 سیستم ناوبری..... ۲۲-۳  
 سیستم کمکی ترمز اضطراری..... ۱۳-۲  
 سیستم گرمایش و تهویه مطبوع..... ۹-۳، ۵-۳ ← ۲-۳

ش

شستشو..... ۱۴-۴ ← ۱۳-۴

چ

چراغ مطالعه..... ۱۲-۳  
 چراغ‌ها..... ۴۸-۱ ← ۴۶-۱  
 اضافه..... ۱۵-۵  
 تنظیم..... ۴۸-۱  
 چراغ‌های:

ترمز..... ۱۷-۵ ← ۱۶-۵  
 نور پایین..... ۱۴-۵، ۴۴-۱  
 راهنما..... ۱۴-۵، ۴۷-۱  
 مه شکن..... ۱۵-۵، ۴۵-۱  
 فلاشر..... ۴۷-۱  
 نور بالا..... ۱۴-۵، ۴۴-۱  
 دنده عقب..... ۱۷-۵ ← ۱۶-۵  
 کوچک..... ۱۴-۵، ۴۴-۱  
 چراغ‌های فلاشر..... ۴۷-۱  
 چراغ‌های مه شکن..... ۴۵-۱  
 چراغ‌های نشانگر..... ۱۹-۵  
 چراغ‌های هشدار..... ۴۲-۱ ← ۳۴-۱  
 چرخ زاپاس..... ۱۳-۵ ← ۱۱-۵، ۳-۵  
 چرخ‌ها..... ۱۳-۵ ← ۱۱-۵، ۱۲-۴

ح

حمل اشیاء در داخل صندوق عقب..... ۲۰-۳

د

داشبورد..... ۳۳-۱ ← ۳۲-۱  
 درب موتور..... ۳-۴ ← ۲-۴  
 درب‌ها..... ۶-۱ ← ۵-۱  
 درپوش مخزن سوخت..... ۵۰-۱  
 دریچه‌های هوا..... ۱۸-۶ ← ۱۴-۶  
 دستگیره نگهدارنده..... ۱۳-۳

ر

رادیو..... ۲۲-۳  
 نصب رادیو..... ۳۳-۵



۶-۴..... فیلتر روغن.....  
 ۵-۲..... فیلتر ذرات معلق.....  
 ۱۰-۴..... فیلتر محفظه سرنشین.....  
 ۲۵-۵ ← ۲۳-۵..... فیوزها.....

## ق

۵-۱..... قفل شدن الکتریکی دربها (قفل مرکزی).....  
 ۵-۱..... قفل مرکزی دربها.....  
 ۴-۱..... قفل کردن دربها.....

## ک

۴-۲..... کاتالیست کانورتور.....  
 ۴۲-۱ ← ۳۹-۱..... کامپیوتر صفحه نشانگرها و سیستم هشداردهنده.....  
 ۳-۱ ← ۲-۱..... کلیدها.....  
 ۲۸-۵..... تعویض باتری.....  
 ۳۳-۱ ← ۳۲-۱..... کلیدهای کنترل.....  
 ۱۹-۱ ← ۱۰-۱..... کمربندهای ایمنی.....  
 ۲۲-۳..... کنترل یکپارچه تلفن هندزفری.....  
 ۶-۱ ← ۵-۱..... کودکان.....  
 ۶-۵ ← ۴-۵..... کیت پنچرگیری.....  
 ۱۹-۱ ← ۱۴-۱..... کیسه هوا.....  
 ۳۰-۱..... فعال کردن کیسه هوای سرنشین جلو.....  
 ۲۸-۱..... غیرفعال کردن کیسه هوای سرنشین جلو.....  
 ۶-۴ ← ۵-۴..... کیفیت روغن موتور.....  
 ۵۲-۱..... کیفیت سوخت.....

## گ

۴-۴..... گیج روغن موتور.....  
 ۱۶-۲ ← ۱۴-۲..... گیربکس اتوماتیک (استفاده).....

## ل

۲۲-۵ ← ۱۴-۵..... لامپها تعویض.....

## م

۸-۴..... مایع خنک کننده موتور.....

۱۱-۳ ← ۱۰-۳..... شیشه بالا برها.....  
 ۹-۴، ۴۹-۱ ← ۴۸-۱..... شیشه شوی جلو.....  
 ۱۱-۳ ← ۱۰-۳..... شیشه ها.....

## ص

۸-۲ ← ۶-۲..... صرفه جویی در مصرف سوخت.....  
 ۳۸-۱ ← ۳۴-۱..... صفحه نشانگرها.....  
 ۲۲-۱ ← ۲۰-۱..... صندلی بالا برنده کودک.....  
 ۱۹-۳ ← ۱۸-۳..... صندلی عقب.....  
 ۲۷-۱ ← ۲۰-۱..... صندلی کودک.....  
 صندلی های جلو.....  
 ۹-۱..... تنظیم.....  
 ۲۰-۳..... صندوق عقب.....

## ض

ضد آلودگی.....  
 ۸-۲ ← ۶-۲..... توصیه ها.....

## ظ

ظرفیت قطعات مکانیکی.....  
 ۱۱-۴، ۴-۴.....  
 ۵۰-۱..... ظرفیت مخزن سوخت.....

## غ

غریبک فرمان.....  
 ۴۳-۱..... تنظیم.....  
 ۲۸-۱..... غیر فعال کردن کیسه هوای سرنشین جلو.....

## ف

فرمان هیدرولیک.....  
 ۹-۴، ۱۱-۲.....  
 فشار باد چرخ ها.....  
 ۱۲-۵، ۱۲-۴.....  
 فلاپ یدک کشی.....  
 ۳۱-۵ ← ۳۰-۵، ۲-۵.....  
 فندک.....  
 ۱۴-۳.....  
 فیلتر.....  
 ۱۰-۴.....  
 فیلتر هوا.....  
 ۱۰-۴.....  
 فیلتر دیزل.....  
 ۱۰-۴، ۵۲-۱.....

ی

یخ‌زدایی

شیشه عقب..... ۱۷-۳

یدک کشیدن

رفع خرابی..... ۳۱-۵ - ۳۰-۵

تجهیزات یدک کشی..... ۳۲-۵

یدک کشیدن کاروان..... ۶-۶

محافظت در برابر مواد خورنده..... ۱۳-۴

محفظه نگهداری اشیاء..... ۱۶-۳ - ۱۵-۳

محفظه‌های نگهداری..... ۱۶-۳ - ۱۵-۳

محیط زیست..... ۹-۲

مخزن

روغن ترمز..... ۷-۴

مایع خنک‌کننده..... ۸-۴

شیشه‌شوی..... ۸-۴

مخزن سوخت..... ۵۲-۱ ← ۵۰-۱

مراقبت‌های اولیه..... ۲-۲

مشخصات خودرو..... ۳-۶ - ۲-۶

مشخصات فنی..... ۷-۶ ← ۶-۶، ۴-۶ ← ۲-۶

مشخصات موتور..... ۴-۶

مقدار سوخت..... ۳۸-۱

موتور مشخصات..... ۴-۶

موقعیت راننده..... ۳۳-۱ ← ۳۲-۱

ن

ناوبری..... ۲۲-۳

نصب سیستم صوتی..... ۳۳-۵

نگهداری:

بدنه..... ۱۴-۴ - ۱۳-۴

تزیینات داخلی..... ۱۶-۴ - ۱۵-۴

قطعات مکانیکی..... ۱۳-۶ ← ۸-۶، ۱۱-۴، ۹-۴ ← ۷-۴، ۴-۴

و

وزن..... ۶-۶

وزن‌ها..... ۶-۶

وزن‌های قابل یدک کشی..... ۶-۶

ه

هشدار سرعت غیرمجاز..... ۳۷-۱

هشدار صوتی (بوق)..... ۴۷-۱

هشدار نوری (چراغ زدن)..... ۴۷-۱



برای دریافت نرم افزار ایران خودرو  
در زمینه ویژه گوشی های هوشمند

## نرم افزار تلفن همراه گروه صنعتی ایران خودرو IKCO. mobile application

- معرفی تمامی محصولات گروه صنعتی ایران خودرو
- نمایش موقعیت جغرافیایی نمایندگی ها بر روی نقشه
- قابلیت مکان یابی خودرو و....

برای خواندن لینک بارکد، احتیاج به نرم افزار بارکدخوان بر روی گوشی هوشمند خود دارید.  
آن را باز کرده و دوربین موبایل را کمی به بارکد نزدیک کنید. پس از چند ثانیه برنامه به طور خودکار بارکد را خوانده  
و لینک نهفته در آن را به شما نمایش می دهد.



راه تو را می خواند ...

شرکت ایران خودرو (سهامی عام)  
تهران، بزرگراه شهید لشگری  
کیلومتر ۱۴ جاده مخصوص تهران کرج  
بلوار ایران خودرو، درب شماره ۱  
کد پستی ۱۳۸۹۹۱۳۳۵۷  
تلفن: ۴۸۹۰۱ (۰۲۱)  
نمابر: ۱-۴۴۹۳۴۰۰۰ (۰۲۱)  
مرکز پیامک: ۳۰۰۰۳  
پست الکترونیکی: [info@ikco.ir](mailto:info@ikco.ir)  
پایگاه اینترنتی: [www.ikco.ir](http://www.ikco.ir)